



DEUTSCH
ENGLISH
FRANÇAIS
NEDERLANDS

ITALIANO
ČEŠTINA
SLOVENSKÝ

Hersteller

Wörlein GmbH
Gewerbestr. 12
D 90556 Cadolzburg
GERMANY

Tel.: +49 9103/71670
Fax.: +49 9103/716712
Email: info@soundmaster.de
Web: www.soundmaster.de

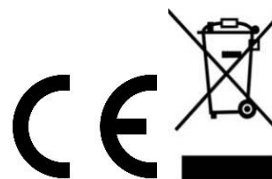

HINWEIS ZUM UMWELTSCHUTZ



Das Symbol mit der durchgestrichenen Mülltonne bedeutet, dass Elektro- und Elektronikgeräte nicht zusammen mit dem Hausmüll entsorgt werden dürfen. Verbraucher sind gesetzlich dazu verpflichtet, Elektro- und Elektronikgeräte am Ende der Lebensdauer einer vom unsortierten Siedlungsabfall getrennten Erfassung zuzuführen. Auf diese Weise wird eine umwelt- und ressourcenschonende Verwertung sichergestellt.

Elektro- und Elektronikgerätebesitzer aus privaten Haushalten können diese bei den Sammelstellen der öffentlich-rechtlichen Entsorgungsträger oder bei den Herstellern bzw. Vertreibern im Sinne des ElektroG eingerichteten Sammelstellen abgeben. Die Abgabe von Altgeräten ist unentgeltlich.

Entfernen Sie vor Abgabe, wenn möglich, Batterien, Akkus, Lampen und löschen Sie personenbezogene Daten..



Verbrauchte Batterien sind Sonderabfall und gehören **NICHT** in den Hausmüll! Als Verbraucher sind Sie gesetzlich verpflichtet alle Batterien und Akkus egal ob Schadstoffe *) enthalten oder nicht zur umweltschonenden Entsorgung und zur Wiedergewinnung von Rohstoffen zurückzugeben.

*) gekennzeichnet mit Cd = Cadmium, Hg =Quecksilber, Pb = Blei

Sie können alle Batterien oder Akkus bei den öffentlichen Sammelstellen in Ihrer Gemeinde oder dort unentgeltlich abgeben wo Batterien und Akkus der betreffenden Art verkauft werden. Um die Umwelt zu schonen Verwenden Sie, wenn möglich Akkus anstelle von Einwegbatterien.

Unsachgemäße Entsorgung von Batterien/Akkus belastet die Umwelt und setzt für Menschen, Tiere, und Pflanzen schädigende Stoffe frei.

Batterien und Akkus bitte nur in entladem Zustand abgeben.

Kleben Sie bei lithiumhaltigen Batterien und Akkus die Kontakte ab, um Kurzschlüsse und deren mögl. Folgen (Feuer/Explosion) zu vermeiden.

- Verwenden Sie nur Batterien, die frei von Quecksilber & Cadmium sind.
- Batterien dürfen nicht in die Hände von Kindern gelangen. Kinder können Batterien verschlucken. Wurde eine Batterie verschluckt, muss sofort medizinische Hilfe in Anspruch genommen werden.
- Überprüfen Sie regelmäßig die Batterien um ein Auslaufen der Batterie zu vermeiden.
- Batterien dürfen keiner Hitze (z. B. Sonnenbestrahlung), Feuer ausgesetzt werden.
- ACHTUNG: Explosionsgefahr bei falscher Batteriehandhabung. Nur durch denselben oder baugleichen Batterietyp ersetzen.

	WARNUNG Gefahr elektrischer Schläge Gerät nicht öffnen!	
Zur Vermeidung von Stromschlägen darf dieses Gerät nicht geöffnet werden. Es enthält keine Bauteile, die vom Benutzer gewartet oder repariert werden können, Wartungs- und Reparaturarbeiten dürfen nur von Fachpersonal ausgeführt werden.		



Dieses Symbol zeigt an, dass im Inneren des Gerätes gefährliche Spannungen vorhanden sind, und einen Stromschlag verursachen können.



Dieses Symbol weist auf wichtige Bedienungs- und Wartungsanweisungen bezüglich des Geräts hin.

	Ständige Benutzung des Kopfhörers bei hoher Lautstärke kann zu Gehörschädigungen führen.
--	---



VORSICHT – UNSICHTBARE LASERSTRAHLUNG TRITT AUS, WENN DER DECKEL GEÖFFNET, UND DIE SICHERHEITVERRIEGELUNG NIEDERGEDRÜCKT WIRD. SETZEN SIE SICH NICHT DEM STRAHL AUS.

- Das Gerät verfügt über einen „Klasse 1 Laser“. Setzen Sie sich nicht dem Laserstrahl aus, dies kann zu Augenverletzungen führen.
- Treten wegen einer elektrostatischen Entladung oder kurzzeitigen Netzüberspannung Fehlfunktionen auf, setzen Sie das Gerät zurück. Ziehen Sie hierfür den Netzstecker bzw. Netzadapter und schließen ihn nach einigen Sekunden wieder an.

- Das Gerät ausnahmslos nur in trockenen Innenräumen betreiben und niemals mit Feuchtigkeit in Verbindung bringen.
- Schützen Sie das Gerät vor tropfenden oder spritzenden Flüssigkeiten, und stellen Sie keine mit Flüssigkeit gefüllten Gefäße (z. B. Vasen) auf das Gerät.
- Betreiben Sie das Gerät nur in einem gemäßigten Klima.
- Schließen Sie das Gerät nur an eine vorschriftsmäßig installierte und geerdete Netzsteckdose an. Die Netzspannung muss mit den Angaben auf dem Typenschild des Gerätes übereinstimmen.
- Achten Sie darauf, dass im Betrieb das Netzkabel niemals nass oder feucht wird. Das Netzkabel darf nicht eingeklemmt oder anderweitig beschädigt werden.
- Der Netzstecker dient als Trennvorrichtung und muss ohne Schwierigkeiten benutzbar sein.
- Achten Sie beim Verlegen des Netzkabels darauf, dass es beim Betrieb des Gerätes nicht zu einer Stolperfalle werden kann.
- Lassen Sie beschädigte Netzstecker oder Netzkabel sofort von dem Kundenservice austauschen.
- Prüfen Sie das Gerät, das Netzkabel sowie den Netzstecker regelmäßig auf sichtbare Beschädigungen. Verwenden Sie das Gerät auf keinen Fall, wenn Sie Beschädigungen festgestellt haben.
- Benutzen Sie das Gerät nicht, wenn es Beschädigungen aufweist, wenn es heruntergefallen ist oder nicht einwandfrei funktioniert.
- Sie dürfen das Gehäuse nicht öffnen oder reparieren. In diesem Falle ist die Sicherheit nicht gegeben und die Garantie erlischt. Reparaturen bzw. wechseln der fest eingebauten Akkus sind ausschließlich durch einen Service-/ Kundencenter oder Fachbetrieb auszuführen.
- Ziehen Sie bei Gewitter oder einer längeren Abwesenheit (z.B. Urlaub) den Netzstecker und entnehmen Sie ggf. die Batterien.
- Kinder sollten das Gerät nur unter Aufsicht Erwachsener betreiben.
- Lassen Sie das Gerät während des Gebrauchs nicht unbeaufsichtigt.
- Das Gerät ausnahmslos nur mit einem trockenen Abstaubtuch reinigen.
- KEINE REINIGUNGSMITTEL oder TÜCHER mit GROBEN Material verwenden!!!
- Das Gerät keiner Sonnenbestrahlung oder anderen Hitzequellen aussetzen.
- Stellen Sie das Gerät so auf, dass kein Hitzestau entstehen kann, also frei und gut belüftet.
- Achten Sie darauf, dass an den Seiten ein Mindestabstand von 10 cm besteht, um eine ausreichende Luftzirkulation zu gewährleisten.
- Decken Sie niemals die Belüftungsöffnungen zu!!!
- Offene Brandquellen, wie z.B. brennende Kerzen, dürfen nicht auf das Gerät gestellt werden.
- Das Gerät an einem sicheren, erschütterungsfreien Platz aufstellen.
- Benutzen Sie das Gerät nicht, wenn es Beschädigungen aufweist, wenn es heruntergefallen ist oder nicht einwandfrei funktioniert.
- Gerät möglichst weit entfernt von Computern und Mikrowellengeräten platzieren, da es sonst evtl. zu Empfangsstörungen im Radiobetrieb kommen kann.

BEDIENELEMENTE

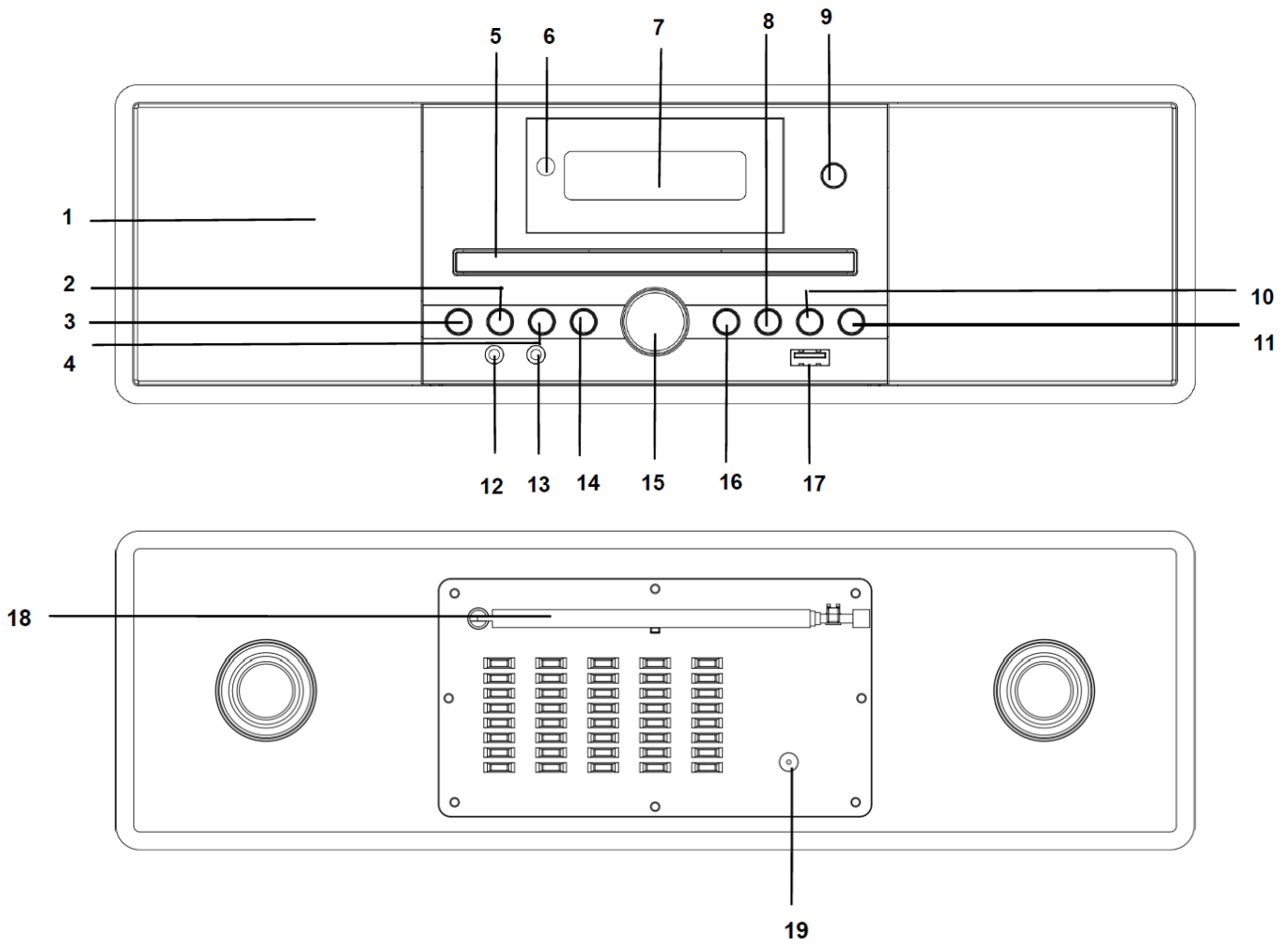

1	Lautsprecher	11	PRE/ALBUM+	Senderspeicher/Album Auswahl
2	▶ /OK	12		Aux In Buchse
3	⏻ / FUNC	13		Kopfhörerbuchse
4	◀◀	14	▶▶	Station / Titel vorwärts
5	CD Fach	15	VOLUME	Lautstärkeeinstellung
6	Fernbedienungssensor	16	EQ	Klangeinstellung
7	Display	17		USB Buchse
8	MENU	18		Antenne
9	▲	19		DC Netzteilbuchse
10	INFO			

FERNBEDIENUNG

20	ALARM2	Wecker2 einstellen
21	MENU	DAB/FM Menü
22	⏻ / FUNC	Ein/Aus / Funktionswahl
23	ALARM1	Wecker1 einstellen
24	SNOOZE	Schlummerfunktion
25	SLEEP	Einschlaffunktion
26	EQ	Klangeinstellungen
27	PRE+/ALBUM+	DAB/FM Senderspeicher + CD-MP3/USB Album + Station / Titel Rückwärts
28	⏮	
29	VOL-	Lautstärke verringern
30	SCAN/P-MODE	DAB/FM Suchlauf CD/USB Wiedergabeoptionen
31	▲	CD Fach öffnen/schließen
32	INFO	Sender-/Titelinformationen
33	MUTE	Lautsprecherstummschaltung
34	CLOCK	Manuelle Uhrzeiteinstellung
35	STOP	CD/USB Stoppfunktion
36	⏸ /OK	Wiedergabe / Pause / OK
37	⏭	Station / Titel vorwärts
38	PRE-/ALBUM-	DAB/FM Senderspeicher - CD-MP3/USB Album - Lautstärke erhöhen
39	VOL+	
40	0-9	Nummerntasten für direkte Sender bzw. Titelanwahl
41	PROG	Sender bzw. Titel speichern

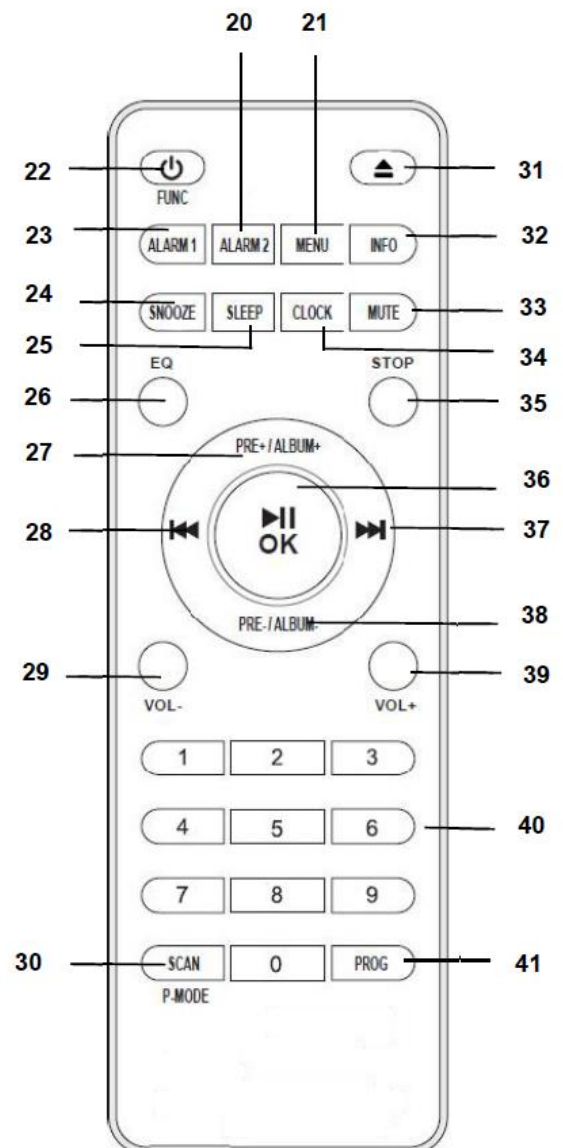

EINLEGEN DER BATTERIEN IN DIE FERNBEDIENUNG

Das Batteriefach befindet sich auf der Rückseite der Fernbedienung.

1. Entfernen Sie den Batteriefachdeckel, indem Sie den Deckel nach hinten schieben.
2. Legen Sie zwei (2) AAA-Batterien (nicht im Lieferumfang enthalten) in das Batteriefach und achten Sie auf die richtige Polarität.
3. Schließen Sie das Batteriefach.

AUSPACKEN

Packen Sie das Gerät aus, heben Sie die Verpackung für später auf oder entsorgen Sie die Verpackung entsprechend den örtlichen Vorschriften.

Hauptgerät
Steckernetzteil

Fernbedienung
Bedienungsanleitung

INBETRIEBNAHME

SPANNUNGSVERSORGUNG

Verbinden Sie das mitgelieferte Netzteil mit einer Steckdose und der Netzteilbuchse auf der Rückseite des Gerätes.

HINWEIS: Verwenden Sie keinen anderen als den mitgelieferten Netzadapter

Ziehen Sie die Teleskopantenne vollständig aus und richten diese für besten Empfang aus.

GRUNDBEDIENUNG

GERÄT EIN-/AUSSCHALTEN

Drücken Sie “ / **FUNC**” um das Gerät einzuschalten.

Drücken und halten Sie “ / **FUNC**” um das Gerät auszuschalten

QUELLENAUSWAHL

Drücken Sie wiederholt “ / **FUNC**” um eine der Quellen “**DAB, FM, CD, USB, Bluetooth, Aux**” auszuwählen.

Automatische Standby-Schaltung (ERP)

Um die ErP2 Richtlinie (Ökodesignrichtlinie) zu erfüllen und Energie zu sparen, schaltet das Gerät nach ca. 20 Minuten Inaktivität (z.B. im CD-Stop Modus) automatisch, ohne vorherige Ankündigung in den Standby-Modus. Um das Gerät wieder einzuschalten, schalten Sie es wie oben beschrieben wieder ein.

LAUTSTÄRKE- UND KLANGEINSTELLUNGEN

Drücken Sie “**VOL-/VOL+**” um die Lautstärke zu verringern/erhöhen.

Drücken Sie wiederholt “**EQ**” um eine der Klangeinstellungen **ROCK / POP / JAZZ / KLASSISCH / MITTIG** zu wählen.

Drücken Sie “**MUTE**” um die Lautsprecher stumm zu schalten oder um Sie wieder zu aktivieren.

Drücken Sie wiederholt “**INFO**” um Sender- bzw. Titelinformationen anzuzeigen.

DAB RADIO

Wählen Sie die Quelle DAB.

Beim ersten Einschalten führt das Gerät einen vollständigen Suchlauf durch. Die gefundenen Stationen werden alphanumerisch in der DAB-Senderliste gespeichert.

Die erste Station wird danach abgespielt und die Uhrzeit automatisch gestellt.

BEMERKUNG:

Wird kein DAB-Sender gefunden, wechseln Sie die Position des Gerätes und/ oder richten Sie die Antenne aus. Drücken und halten Sie **“SCAN / P-MODE”** auf der Fernbedienung um den Suchlauf erneut zu starten.

Drücken Sie **“◀◀”** oder **“▶▶”** um einen Sender zu wählen und Bestätigen Sie mit **“▶▶/OK”**.

FM (UKW) RADIO

Wählen Sie die Quelle UKW (FM).

Drücken und halten Sie **“◀◀”** oder **“▶▶”** um den automatischen Sendersuchlauf zu starten.

Drücken Sie wiederholten **“◀◀”** oder **“▶▶”** um die Empfangsfrequenz manuell einzustellen.

Drücken und halten Sie **“SCAN / P-MODE”** um die automatische Senderspeicherung zu starten.

Die gefundenen Sender werden in den UKW-Programmspeicher gespeichert.

Falls Sie einen schwachen UKW-Stereosender, mit verrauschtem Signal, empfangen schalten Sie den Empfang, wie später beschrieben, auf Mono.

DAB/FM PROGRAMMSPEICHER

Sender speichern

1. Wählen Sie den gewünschten Sender im DAB oder FM-Mode aus.
2. Drücken Sie **“PROG”**, “P1 (Leer)” wird im Display angezeigt.
3. Wählen Sie den gewünschten Senderspeicherplatz mit **“◀◀”** oder **“▶▶”**.
4. Drücken Sie **“▶▶/OK”** um den Sender zu speichern, ‘Programm xx gesp.’ wird angezeigt.
5. Wiederholen Sie Schritt 1 - 4 um bis zu jeweils 30 Sender zu speichern.

Sender abrufen

Drücken Sie wiederholt **“PRE+/ALBUM+”** oder **“PRE-/ALBUM-”** um den gewünschten Speicherplatz zu wählen.

Sie können auch die Zifferntasten verwenden um den Speicherplatz direkt anzuwählen.

DAB & FM MENÜ

Drücken Sie „**MENU**“ um das DAB/FM Menü zu öffnen.

Wählen Sie mit “◀◀” oder “▶▶” die gewünschte Option and bestätigen Sie die Auswahl mit “▶|/OK”.

DAB Mode	FM Mode
Vollständiger Suchlauf: Startet den DAB-Suchlauf über das gesamte Band	Suchlauf-Einstellung: Stellt die FM-Suchlaufschwelle zwischen allen Sendern und nur starken Sendern ein.
Manuell einstellen: Wählen Sie den gewünschten Kanal und starten Sie den Suchlauf für diesen Kanal/Frequenz.	
DRC (Komprimierung des Dynamikbereiches) Diese Funktion (wenn von der Radiostation unterstützt) reduziert den Unterschied zwischen dem lautesten und dem leisesten übertragenen Ton. Sie können zwischen aus, schwach und stark wählen.	Audio Einstellung: Wähl zwischen Stereo möglich und nur Mono Wiedergabe.
Inaktive Sender: Es werden alles Sender, welche nicht empfangbar sind, aus der Senderliste entfernt.	
Durchsage: Durchsagen von Sendern, wie z. B. Verkehrsdurchsagen (TA), werden, wenn Sie der Sender bzw. die Senderkette ausstrahlt von den Lautsprechern wiedergegeben. Sie können wählen zwischen: Ein, kein TA, nur TA und Aus.	
System:	
Sprache	Spracheinstellung der Menüs wählen.
Uhrzeit	Wählen sie die Quelle für die automatische Uhrzeitstellung
Werkseinstellung	Setzt das Gerät in den Auslieferungszustand zurück
SW Version	Zeigt die installierte Software Version an.

CLOCK - UHRZEIT

Wenn Sich die Uhr nicht automatisch stellt, kann die Uhr auch manuell gestellt werden.

1. Im Standby drücken und halten Sie “**CLOCK**”.
2. Wählen Sie mit “◀◀” oder “▶▶” ob die Zeit im 12 oder 24 Stunden Stil angezeigt werden soll.
3. Drücken Sie “**CLOCK**” um zu bestätigen; wählen Sie mit “◀◀” oder “▶▶” die Stunden der Uhrzeit.
4. Drücken Sie “**CLOCK**” um zu bestätigen und drücken Sie “◀◀” oder “▶▶” um die Minuten zu wählen.
5. Drücken Sie “**CLOCK**” um zu bestätigen und stellen Sie auf dieselbe Weise das Jahr, den Monat und den Tag.
Jede Option wird mit “◀◀” oder “▶▶” gewählt und bestätigt mit “**CLOCK**”.

CD - MP3 / USB BETRIEB

Bemerkung: CD oder USB-Mode haben die gleichen Bedienprozeduren.

ABSPIELEN VON CD ODER USB

1. Schalten sie das Gerät an und wählen Sie den CD oder USB-Mode.
2. **CD:** Drücken Sie "▲" um das CD-Fach zu öffnen, legen Sie die CD mit der bedruckten Seite nach oben ein und drücken Sie "▲" um das Fach wieder zu schließen.
USB: Stecken Sie den USB-Speicher vorsichtig in die USB-Buchse.
Die Wiedergabe started automatisch.
3. Drücken Sie "▶II/OK" um die Wiedergabe zu pausieren, die Titelzeitanzeige blinkt. Drücken Sie nochmals "▶II/OK" um die Wiedergabe fortzusetzen.
4. Drücken Sie "STOP" um die Wiedergabe zu beenden.

TITELSPRUNG & SCHNELLER VOR-/RÜCKLAUF IM CD / USB MODE

1. Während der CD/USB Wiedergabe drücken Sie wiederholt "◀◀" oder "▶▶" um den vorherigen bzw. nächsten Titel zu wählen. Die Wiedergabe startet beim gewählten Titel.
2. Um den schnellen Vor- bzw. Rücklauf zu starten drücken und halten Sie "◀◀" oder "▶▶". Lassen Sie die Taste los, wenn die gewünschte Passage erreicht ist. Die Wiedergabe wird mit normaler Geschwindigkeit fortgesetzt.
3. Um ein anderes Album zu wählen (nur Verfügbar bei MP3 Wiedergabe mit Album-Struktur) drücken Sie "PRE+/ALBUM+" oder "PRE-/ALBUM-".

Bemerkung: Sie können auch direkt die Titel über die Zifferntaste anwählen.

MP3 TITLE INFORMATION

Drücken Sie "INFO" um MP3 ID3 Titel Informationen (Titel / Artist) anzuzeigen.

HÖRBUCHFUNKTION

Wenn Sie das Gerät aus- und wiedereinschalten bzw. von einer anderen Quelle zurückkehren spielt das Gerät an der zuletzt gehörten Position weiter.

Um vom Anfang zu beginnen drücken Sie "STOP" und starten Sie die erneut Wiedergabe mit "▶II/OK".

WIEDERHOL- UND ZUFALLSFUNKTION

Drücken Sie wiederholt "SCAN/P-MODE" während der Wiedergabe um die Wiederhol- bzw. Zufallsfunktion zu aktivieren. Sie können wählen zwischen einem Titel; allen Titeln, Album (nur bei MP3 mit Albumstruktur) oder Zufallswiedergabe.:

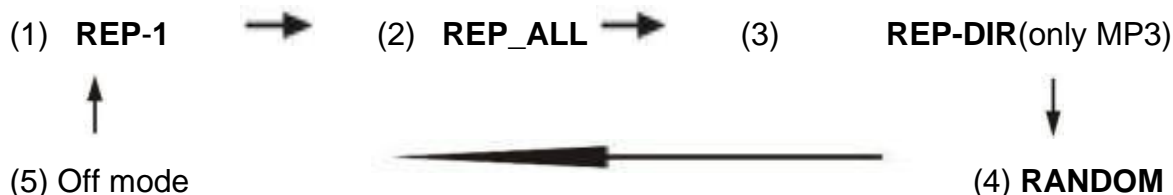

PROGRAMMIERTE WIDERGABE FÜR CD/USB

1. Im Stopp-Mode drücken Sie **“PROG”** auf der Fernbedienung um die Programmierung zu starten, P01 T 001 (im CD Mode) wird angezeigt.
2. Drücken Sie **“◀◀”/“▶▶”** und oder **“PRE+/ALBUM+” / “PRE-/ALBUM-”** um den gewünschten Titel auszuwählen.
3. Drücken Sie **“PROG”** um die Auswahl zu bestätigen.
4. Wiederholen Sie Schritt 2 und 3 um alle gewünschten Titel zu programmieren.
Bemerkung: Sie können bis zu 99 MP3 oder bis zu 20 CD-Titel programmieren. Es wird ‘VOLL’ angezeigt, wenn das Maximum überschritten wird.
5. Drücken Sie **“▶II/OK”** um die programmierte Wiedergabe zu starten, drücken Sie **“◀◀”** oder **“▶▶”** um einen anderen Titel der Programmierung abzuspielen.
6. Drücken Sie zweimal **“STOP”** um die programmierte Wiedergabe zu verlassen und das Programm zu löschen.

BLUETOOTH®

Wenn Sie ein *Bluetooth*® -Sendegerät verwenden, stellen Sie sicher, dass es sich innerhalb von 10 m zu Ihrem DAB980 befindet.

Ihr DAB980 hat nur eine Empfangsfunktion und es ist nicht möglich Kopfhörer oder Lautsprecher damit zu verbinden.

1. Wählen Sie *Bluetooth*®, wenn kein Gerät verbunden ist, blinkt **“Nicht verbunden”** im Display.
2. Aktivieren Sie die *Bluetooth*® - Suchfunktion Ihres Mobilgerätes and wählen Sie **“DAB980”**. Wenn Ihr Gerät erfolgreich verbunden ist, wird **“Verbunden”** im Display angezeigt.
3. Starten Sie die Wiedergabe auf Ihrem *Bluetooth*® Mobilgerät, mit **“▶II /OK”** können Sie die Wiedergabe unterbrechen und wieder fortsetzen.
4. Mit **“◀◀”** oder **“▶▶”** können Sie Titel vor- bzw. zurückspringen.

Bemerkung:

Drücken Sie **“PROG”** um ein verbundenes Gerät zu trennen, nach dieser Trennung sucht das Gerät wieder nach neuen Verbindungen.

AUX IN

Wählen Sie den AUX Mode.

Schließen Sie Ihr Audiogerät mit einem ein 3.5 mm Audio Kabel (nicht im Lieferumfang) an die AUX Buchse an.

Starten Sie die Wiedergabe am angeschlossenen Gerät und erhöhen Sie die Lautstärke der Wiedergabe.

KOPFHÖRERBETRIEB



Schließen Sie Ihren Kopfhörer an und stellen Sie die Lautstärke auf eine moderate Lautstärke

Bemerkung: Das Hören über Kopfhörer mit hoher Lautstärke über längere Zeit kann zu Hörschädigung führen.

SLEEP – EINSCHLAFEN

Das Gerät kann sich, nach einer eingestellten Zeit automatisch ausschalten

Bei eingeschaltetem Gerät drücken Sie wiederholt **“SLEEP”** um die Einschlafzeit von Aus – 120 – 110 – 90 – 80 – 70 – 60 – 50 – 40 – 30 – 20 – 10 – 5 Minuten auszuwählen.

Wenn die eingestellte Zeit vorüber ist schaltet sich das Gerät automatisch in Standby.

Wählen Sie **“Aus”** um die Einschlaffunktion zu deaktivieren.

ALARM - WECKEN

Sie können zwei Weckzeiten einstellen.

1. Im Standby Mode drücken und halten Sie **“ALARM1”**.
2. Die Stunden der Weckzeit beginnen zu blinken, drücken Sie **“◀◀”** oder **“▶▶”** um die Stunden zu wählen.
3. Drücken Sie **“ALARM1”** um zu bestätigen, drücken Sie **“◀◀”** oder **“▶▶”** um die Minuten zu wählen der Weckzeit zu wählen.
4. Drücken Sie **“ALARM1”** um zu bestätigen und wählen Sie die Weckquelle (Summer/DAB/FM/CD oder USB) mit **“◀◀”** oder **“▶▶”**.

Bemerkung: Wenn Sie DAB oder FM als Weckquelle auswählen, müssen Sie als nächstes den Senderspeicherplatz wählen.

5. Drücken Sie **“ALARM1”** um zu bestätigen und wählen Sie mit **“◀◀”** oder **“▶▶”** die gewünschte Wecklautstärke aus.
6. Drücken Sie **“ALARM1”** und der Wecker 1 ist gespeichert und aktiviert.

Bemerkung: Wenn Sie den Wecker2 einstellen wollen drücken Sie **“ALARM2”** statt **“ALARM1”**.

AKTIVIEREN/DEAKTIVIEREN DER WECKER

Um die Wecker zu deaktivieren/aktivieren oder um die Weckquelle zu ändern drücken sie im Standby **“ALARM1”** oder **“ALARM2”**.

WECKERSIGNAL AUSSCHALTEN

Während des Weckens drücken Sie **“⏻ / FUNC”**, das Signal erlischt der Wecker bleibt aktiv.

SNOOZE - SCHLUMMERN

Während des Weckens drücken Sie **“SNOOZE”**, das Wecksignal ertönt wieder nach 9 Minuten.

Die aktuelle Version der Bedienungsanleitung kann unter www.soundmaster.de heruntergeladen werden Technische Änderungen und Druckfehler vorbehalten.

Copyright von Woerlein GmbH, 90556 Cadolzburg, www.soundmaster.de

Vervielfältigung nur unter ausdrücklicher Genehmigung der Woerlein GmbH

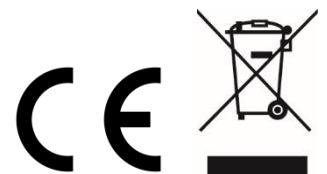

ENVIRONMENTAL PROTECTION



Do not dispose of this product with the normal household waste at the end of its life cycle. Return it to a collection point for the recycling of electrical and electronic devices. This is indicated by the symbol on the product, user manual or packaging

The materials are recyclable according to their labeling. By reusing materials or other forms of recycling old devices and packaging, you are making an important contribution to protecting our environment. If necessary, remove batteries and personal data before disposal free of charge and ask your local authority about the responsible disposal point.

	WARNING Risk of electric shock Do not open!	
Caution: To reduce the risk of electric shock, do not remove the cover (or back). There are no user serviceable parts inside. Refer servicing to qualified service personnel.		



This symbol indicates the presence of dangerous voltage inside the enclosure, sufficient enough to cause electric shock.



This symbol indicates the presence of important operating and maintenance instructions for the device

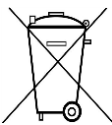

Used batteries are hazardous waste and NOT to be disposed of with the household waste! As a consumer you are legally obligated to return all batteries for environmentally responsible recycling – no matter whether or not the batteries contain harmful substances*)

Return batteries free of charge to public collection points in your community or shops selling batteries of the respective kind.

Only return fully discharged batteries

*) marked Cd = cadmium, Hg = mercury, Pb = lead

- Only use mercury and cadmium-free batteries.
- Used batteries are hazardous waste and NOT to be disposed of with the household waste!!!
- Keep batteries away from children. Children might swallow batteries.
- Contact a physician immediately if a battery was swallowed.
- Check your batteries regularly to avoid battery leakage.
- Batteries shall not be exposed to excessive heat such as sunshine, fire or the like.
- CAUTION: Danger of explosion if battery is incorrectly replaced
- Replace only with the same or equivalent type

	CAUTION - INVISIBLE LASER RADIATION WHEN OPENING THE COVER OR PRESSING THE SAFETY INTERLOCK. AVOID EXPOSURE TO THE LASER BEAM.
--	---



To prevent possible hearing damage, do not listen at high volume levels for long periods

- Use the device in dry indoor environments only.
- Protect the device from humidity.
- This apparatus is for moderate climates areas use, not suitable for use in tropical climates countries.

- No objects filled with liquids, such as vases, shall be placed on the apparatus.
- The mains plug or an appliance coupler is used as the disconnect device, the disconnect devices shall remain readily operable.
- Connect this device to a properly installed and earthed wall outlet only. Make sure the mains voltage corresponds with the specifications on the rating plate.
- Make sure the mains cable stays dry during operation. Do not pinch or damage the mains cable in any way.
- A damaged mains cable or plug must immediately be replaced by an authorized service center.
- In case of lightning, immediately disconnect the device from the mains supply.
- Children should be supervised by parents when using the device.
- Clean the device with a dry cloth only.
- Do NOT use CLEANING AGENTS or ABRASIVE CLOTHS!
- Do not expose the device to direct sunlight or other heat sources.
- Install the device at a location with sufficient ventilation in order to prevent heat accumulation.
- Do not cover the ventilation openings!
- Install the device at a safe and vibration-free location.
- Install the device as far away as possible from computers and microwave units; otherwise radio reception may be disturbed.
- Do not open or repair the enclosure. It is not safe to do so and will void your warranty. Repairs only by authorized service/ customer center.
- No naked flame sources, such as lighted candles, should be placed on the unit.
- When you are necessary to ship the unit store it in its original package. Save the package for this purpose.
- In case of malfunction due to electrostatic discharge or fast transient (burst), remove and reconnect the power supply.
- If the unit is not using for a long period of time, disconnect it from the power supply by unplugging the power plug. This is to avoid the risk of fire.

PRODUCT OVERVIEW

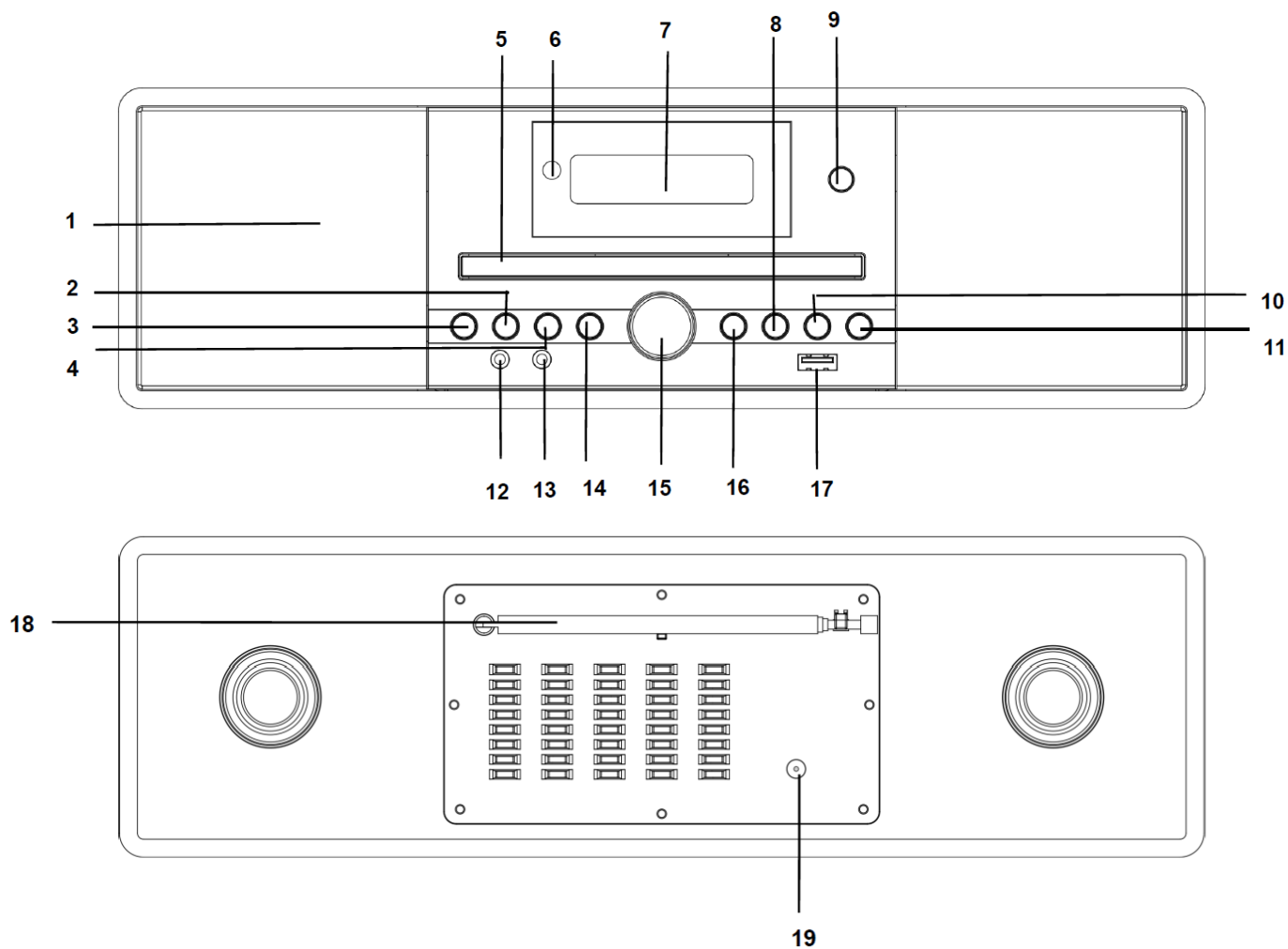

- | | | | |
|----|---|----|--|
| 1 | Speaker | 11 | PRE/ALBUM+ Preset/album selection |
| 2 | ▶ /OK Play/pause/ok | 12 | Aux In jack |
| 3 | ⏻ /FUNC On/off function | 13 | Headphones jack |
| 4 | ⏮ Station / track backwards | 14 | ▶▶ Station / track forward |
| 5 | CD tray | 15 | VOLUME Adjust volume |
| 6 | Remote control sensor | 16 | EQ Sound adjustment |
| 7 | Display | 17 | USB jack |
| 8 | MENU Open DAB/FM menu | 18 | Antenna |
| 9 | ▲ Open/close CD door | 19 | DC IN jack |
| 10 | INFO Show station /track information | | |

REMOTE CONTROL

20	ALARM2	Enable/disable set Alarm2
21	MENU	Open DAB/FM menu
22	⏻ / FUNC	Switch ON/OFF choose the source
23	ALARM1	Enable/disable set Alarm1
24	SNOOZE	Start snooze while alarm
25	SLEEP	Sleep time selection
26	EQ	Select sound presets
27	PRE+/ALBUM+	Select DAB/FM preset and CD-MP3/USB Album Station / title backward
28	⏮	Station / title backward
29	VOL-	Volume decrease
30	SCAN/P-MODE	DAB/FM scan CD/USB play modes
31	▲	CD lid open/close
32	INFO	Show station and title information's
33	MUTE	Mute /unmute sound
34	CLOCK	Manual time setting
35	STOP	Stop CD/USB play back
36	▶ /OK	Play/pause/OK
37	▶▶	Station / title forward
38	PRE-/ALBUM-	Select DAB/FM preset and CD-MP3/USB Album Volume increase
39	VOL+	Volume increase
40	0-9	Numeric buttons for preset and track selection
41	PROG	Stores stations and titles

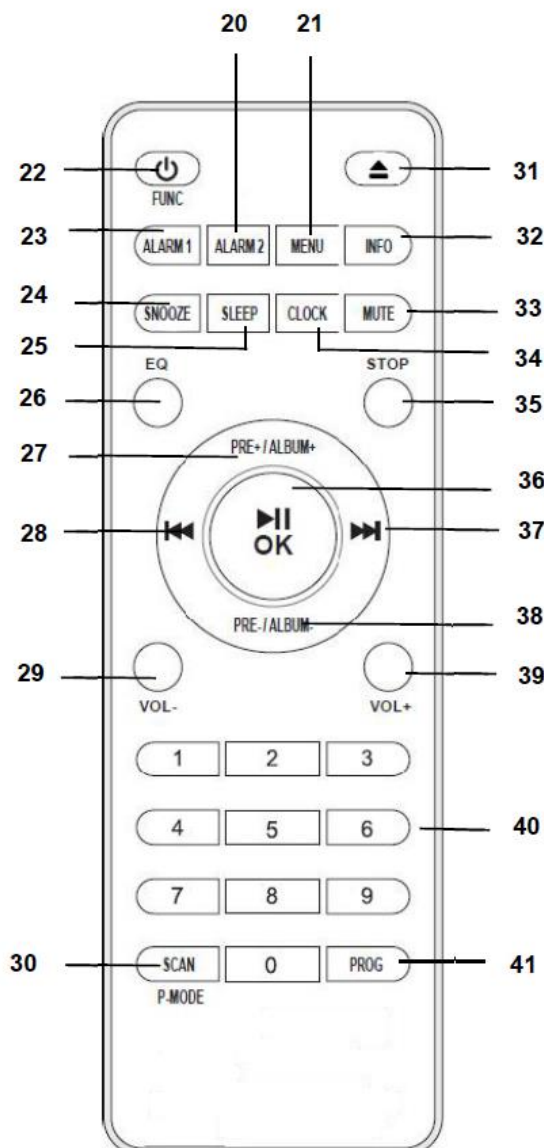

OPERATION YOUR REMOTE CONTROL

1. Press and slide the back cover to open the battery compartment of the remote control.
2. Insert two AAA size batteries. Make sure the (+) and (-) ends of the batteries match the (+) and (-) ends indicated in the battery compartment
3. Close the battery compartment cover

UNPACKING

Remove all packing from the unit. Retain the packaging if you dispose of it please do so according to local regulations.

Main unit
AC/DC power supply

Remote Control (RC)
Instruction manual

GETTING STARTED

POWER SOURCE

Connect the DC jack of the power supply to the DC socket of the unit and plug the adaptor in the wall socket. This system is designed to operate on normal 230V 50Hz AC.

Pull out the telescope antenna and align it for best DAB/FM reception.

BASIC OPERATION

POWER ON /OFF

Press “ / **FUNC**” to switch the unit on.

To switch off the unit press and hold “ / **FUNC**”.

SELECTING MODES

Press “ / **FUNC**” repeatedly to select “**DAB, FM, CD, USB, Bluetooth, Aux**”.

ERP power management

If nobody presses and holds “ / **FUNC**” to turn OFF the unit after stopping playing, the unit will power off automatically after around 20 minutes.

Press “ / **FUNC**” button on the unit to switch ON again.

ADJUSTING VOLUME/SOUND

Press “**VOL-/VOL+**” to decrease / increase the volume.

Press “**EQ**” repeatedly to select sound modes **FLAT / ROCK / POP / JAZZ / CLASSIC**.

Press “**MUTE**” to mute/unmute the sound.

Press “**INFO**” repeatedly to announce available station/title information's.

DAB RADIO

Select the DAB mode.

The radio will automatically do a full scan of DAB+ stations. The stations are stored in alphabetical order in the DAB station list.

The first available station will be played and the clock will be set automatically.

NOTE:

If there is no DAB+ reception found, change the position of the unit or adjust the antenna and press and hold **“SCAN / P-MODE”** on remote control.

Press **“◀◀”** or **“▶▶”** to choose a station from the station list and confirm with **“▶▶/OK”**.

FM (UKW) RADIO

Select FM mode.

Press and hold **“◀◀”** or **“▶▶”** to start FM auto-search.

Press **“◀◀”** or **“▶▶”** repeatedly to do manual tuning.

Press and hold **“SCAN / P-MODE”** to start FM auto store function.

The found stations will be stored to the presets automatically.

If you have Stereo reception and tune to a weaker FM station, may noise accrue you can switch with the menu to Mono reception described later.

PRESET FUNCTION IN DAB/FM MODE

Preset storing

1. In DAB/FM playing mode, choose the desired radio station.
2. Press **“PROG”**, “P1 (Empty)” will show on the display,
3. Select desired preset number with **“◀◀”** or **“▶▶”**.
4. Press **“▶▶/OK”** to confirm and ‘Preset x Stored’ will show on the display.
5. Repeat the above 1 - 4 steps to program 30 desired DAB stations or 30 FM stations.

Preset recall

Press **“PRE+/ALBUM+”** or **“PRE-/ALBUM-”** to select the desired preset.

You can also use the numeric button 0-9 to choose the preset directly.

DAB & FM MENU

Press „**MENU**” to open the DAB/FM menu

Choose with “**◀◀**” or “**▶▶**” the requested option and confirm with “**▶▶/OK**”.

DAB mode	FM mode
Full scan: performs DAB full scan	Scan setting: Selection the FM search threshold for all or only strong stations.
Manual tune: you can choose the DAB channels for scan manually	Audio setting: Selects forced Mono or Stereo allowed
DRC (Dynamic range compression) This function (when available from broadcaster) reduces the difference between the loudest and quietest audio being broadcast. You can choose between off, low and high	
PRUNE: removes not available stations from the station list	
Announcement: Announcements from the stations like traffic announcements (TA) are pass thru to the speakers if appear. You can choose between On, Off, No TA, Only TA.	
System:	
Language	Selection of the available display language.
Time	Choose the Update source for the automatic time setting
Factory reset	Sets the unit back in factory default
Software version	Shows the installed software version

CLOCK

In case the automatic time setting is not working, you can set the clock manually.

1. In standby mode, press and hold “**CLOCK**”.
2. Choose if you want to have 12 or 24 hour indication with “**◀◀**” or “**▶▶**”.
3. Press “**CLOCK**” to confirm, the hours of the alarm time are flashing, press “**◀◀**” or “**▶▶**” to select the hours.
4. Press “**CLOCK**” to confirm, press “**◀◀**” or “**▶▶**” to select the minutes.
5. Press “**CLOCK**” to confirm, and in the same way you can set year, month and day, Each option should be set with “**◀◀**” or “**▶▶**” and confirmed with “**CLOCK**”.

PROGRAMMED PLAYBACK IN CD/USB MODE

1. In stop mode, press “**PROG**” on the remote control to enter PROGRAM mode, P01 T 001 (in CD mode) will show on the screen.
2. Press “**◀◀**”/“**▶▶**” and/or “**PRE+/ALBUM+**” / “**PRE-/ALBUM-**” to select your desired track.
3. Press “**PROG**” to confirm.
4. Repeat step 2 and step 3 to continue the programming.
Note: You can save a total of 99 MP3 tracks and 20 CD tracks. ‘FULL’ will be show once you are over the limit.
5. Press “**▶▶/OK**” to play the saved tracks, press “**◀◀**” or “**▶▶**” to select a track in the sequence saved.
6. Press the “**STOP**” button twice to leave program mode. The entire program stored in memory is canceled.

BLUETOOTH®

If you are using a *Bluetooth*® audio device, make sure the working distance is within 10 meters. Different environment may have effect on the working distance.

This unit only has a receive function and cannot connected to *Bluetooth*® Headphones or similar devices.

1. Select *Bluetooth*® mode; if no Bluetooth® device is paired, “Not connected” will flash in the display.
2. Turn on the *Bluetooth*® function on your audio device and choose “DAB980”. After your audio device is paired successfully, the “Connected” will stay on.
3. Start the playback on your *Bluetooth*® device. With “**▶▶/OK**” you can interrupt or continue the playback.
4. With “**◀◀**” or “**▶▶**” you can select the tracks.

Note:

Press “**PROG**” to enter the pairing mode again. “Not connected” is flashing in the display and start the search again.

AUX IN OPERATION

Select the AUX mode.

Insert the audio cable (not included) into the matching ‘AUX’ socket of the unit (DAB980).

Start the playback of the connected device and you can hear the sound in DAB980.

May you have to adjust the playback volume to maximum.

PHONES OPERATION



During usual operation insert the earphone's cable (not included) into the matching 'PHONES' socket of the unit.

Note: Adjust the volume lever lower during the PHONES operation.

To prevent possible hearing damage, do not listen at high volume levels for long periods.

SLEEP

This unit can switch into standby automatically after a defined period.

When the unit is turned on, press "**SLEEP**" repeatedly to select the requested sleep time form
Off – 120 – 110 – 90 – 80 – 70 – 60 – 50 – 40 – 30 – 20 – 10 – 5 minutes

When the sleep time is elapsed, the unit is switching into standby automatically.

Choose "Off" if you want to deactivate the sleep timer.

ALARM

You can setup Alarm 1 and/or Alarm 2.

1. In standby mode, press and hold "**ALARM1**".
2. The hours of the alarm time are flashing, press "**◀**" or "**▶**" to select the hour.
3. Press "**ALARM1**" to confirm, press "**◀**" or "**▶**" to select the minutes of the alarm time.
4. Press "**ALARM1**" to confirm, press "**◀**" or "**▶**" to select the source (Buzzer/DAB/FM/CD or USB).
Note: In DAB or FM mode you can choose the preset number as next step.
5. Press "**ALARM1**" to confirm, press "**◀**" or "**▶**" to select the alarm volume
6. Press "**ALARM1**" and the alarm 1 is saved and enabled.

NOTE: When you want to setup Alarm 2, pls use "**ALARM2**" button instead of "**ALARM1**".

ENABLE / DISABLE THE ALARM

To disable / enable or change the alarm source press in standby the "**ALARM1**" or "**ALARM2**".

DEACTIVATE SOUNDING ALARM TONE

When the alarm sounds, press "**⏻** / **FUNC**" to stop the sounding alarm tone.

SNOOZE

When the alarm sounds, press "**SNOOZE**" to interrupted the alarm. The alarm sounds again after 9 minutes.

The current version of the manual can be downloaded from www.soundmaster.de

Technical changes and misprints reserved.

Copyright by Woerlein GmbH, 90556 Cadolzburg, www.soundmaster.de

Duplication only with the permission of Woerlein GmbH



PROTECTION DE L'ENVIRONNEMENT



Ne jetez pas ce produit avec les ordures ménagères lorsqu'il est usagé. Retournez-le à un point de collecte pour le recyclage des appareils électriques et électroniques. Cette recommandation est indiquée par le symbole sur le produit, le mode d'emploi ou l'emballage.

Les matériaux sont recyclables selon leur étiquetage. En réutilisant des matériaux ou d'autres formes de recyclage d'anciens appareils et emballages, vous apportez une contribution importante à la protection de notre environnement. Si nécessaire, retirez les piles et les données personnelles avant l'élimination gratuitement et demandez à votre autorité locale le point d'élimination responsable

	ATTENTION	
Risque d'électrocution Ne pas ouvrir!		
Attention! Pour réduire le risque d'électrocution, ne retirez pas le couvercle (ou l'arrière). L'utilisateur ne peut entretenir aucune pièce à l'intérieur. Confiez l'entretien à un personnel qualifié.		



Ce symbole indique la présence d'une tension dangereuse à l'intérieur de l'appareil, qui est suffisante pour provoquer un choc électrique.



Ce symbole indique la présence de consignes importantes de fonctionnement et d'entretien de pour l'appareil

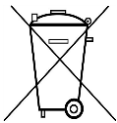

Les piles usagées sont des déchets dangereux et ne doivent PAS être jetées avec les ordures ménagères ! La loi impose aux consommateurs de disposer de **toutes les piles** pour un recyclage écologique – et ce que les piles soient de contenance dangereuse ou pas*).

Disposer gratuitement des piles dans les points de collecte de votre communauté ou auprès des magasins détaillant les piles de même catégories.

Ne disposez que de piles entièrement vides.

***) marquée Cd = cadmium, Hg = mercure, Pb = plomb**

CLASS 1 LASER PRODUCT KLASSE 1 LASER PRODUKT LUOKAN 1 LASER LAITE KLASS 1 LASER APPARAT PRODUCTO LASER CLASE 1	ATTENTION – RADIATION LASER INVISIBLE LORSQUE VOUS OUVREZ LE COUVERCLE OU APPUYEZ SUR L'ENCLICHEMENT DE SECURITE. EVITEZ TOUTE EXPOSITION AU RAYON LASER
--	---



Pour éviter des lésions auditives, n'écoutez pas à des niveaux sonores élevés pendant de longues périodes.

- N'utilisez l'appareil qu'à l'intérieur dans un lieu sec
- Protégez l'appareil contre l'humidité
- N'ouvrez pas l'appareil **RISQUE D'ELECTROCUTION !** Faites effectuer l'ouverture et l'entretien par un personnel qualifié
- Ne connectez cet appareil qu'à une prise murale correctement installée et reliée à la terre Assurez-vous que la tension principale corresponde aux recommandations de la plaque d'indice.
- Assurez-vous que le câble d'alimentation reste au sec pendant le fonctionnement. Ne pincez pas le câble et ne l'endommagez d'aucune façon.
- Un câble de réseau ou une prise abimés doivent être immédiatement remplacés par un centre agréé.
- En cas de tonnerre, débranchez immédiatement l'appareil de l'alimentation.
- Les enfants doivent être surveillés par leurs parents lorsqu'ils utilisent l'appareil.
- Ne nettoyez l'appareil qu'avec un tissu sec.
N'utilisez PAS de PRODUITS DETERGENTS ou de CHIFFONS ABRASIFS !
- N'exposez pas l'appareil à la lumière directe du soleil ou toute autre source de chaleur
- Installez l'appareil dans un emplacement suffisamment ventilé pour éviter une accumulation de chaleur.
- Ne recouvrez pas les grilles d'aération !
- Installez l'appareil dans un emplacement sécurisé et sans vibrations.
- Ne pas installer l'appareil à proximité d'ordinateurs et fours à micro-ondes; sinon la réception de radio pourrait être perturbée.
- Ne pas ouvrir ou réparer l'appareil. Cela est dangereux et annulerait la garantie. La réparation doit être uniquement effectuée que par un centre de réparations / service agréé.
- L'appareil est équipé d'un « Laser Classe 1 ». Evitez toute exposition au rayon laser car cela pourrait blesser les yeux.
- N'utilisez que des piles au mercure et sans cadmium.
- Les piles usagées sont des déchets dangereux et ne doivent PAS être jetées avec les ordures ménagères !!! Ramenez les piles à votre point de vente ou aux points de collecte de votre ville.
- Eloignez les piles des enfants. Les enfants pourraient avaler les piles. En cas d'ingestion d'une pile, contactez immédiatement un médecin.
- Vérifiez régulièrement vos piles pour éviter les fuites.
- La prise de courant ou un coupleur d'appareil est utilisé comme dispositif de déconnexion, les dispositifs de déconnexion doivent rester facilement utilisables.
- Aucune source de flamme nue, telle que des bougies allumées, ne doit être placée sur l'appareil.
- Aucun objet rempli de liquide, tel que des vases, ne doit être placé sur l'appareil.
- Cet appareil, conçu pour les climats modérés, ne convient pas pour une utilisation dans les pays au climat tropical.

PRÉSENTATION DU PRODUIT

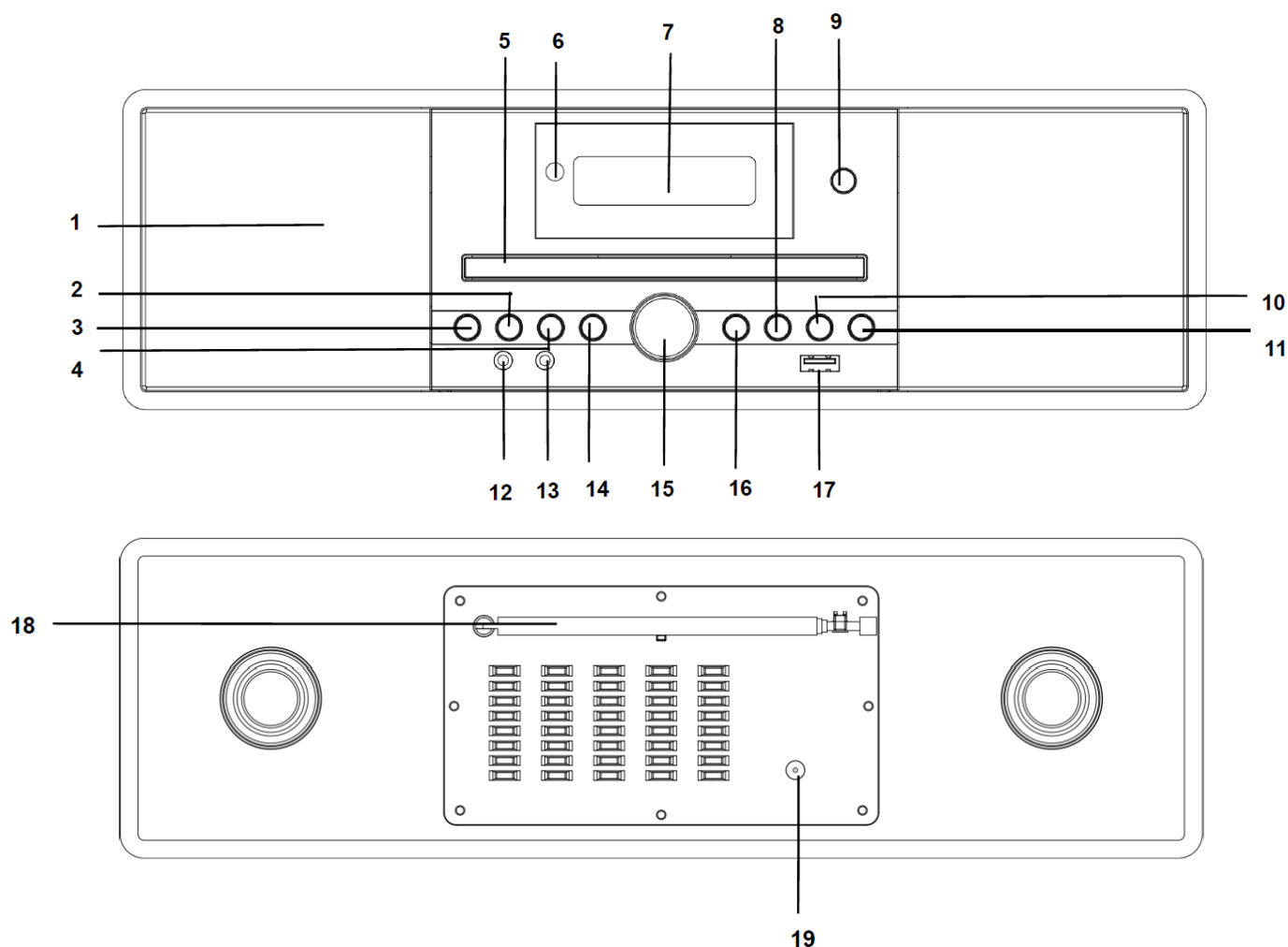

- | | | | | | |
|----|----------------------------|---|-------------------|----------------------------------|------------------------|
| 1 | Haut-parleur | 11 | PRE/ALBUM+ | Sélection des préréglages/albums | |
| 2 | ▶II /OK | Lecture/Pause/OK | 12 | Prise d'entrée auxiliaire | |
| 3 | ⏻ /FUNC | Marche/Arrêt/Fonction | 13 | Prise casque | |
| 4 | ⏮ | Station/piste précédente | 14 | ▶▶ | Station/piste suivante |
| 5 | Plateau de CD | 15 | VOLUME | Réglage du volume | |
| 6 | Capteur de la télécommande | 16 | EQ | Réglage audio | |
| 7 | Écran | 17 | PRISE USB | | |
| 8 | MENU | Ouverture du menu DAB/FM | 18 | Antenne | |
| 9 | EJECT | Ouverture/fermeture de la porte du compartiment à CD | 19 | Prise d'entrée CC | |
| 10 | INFO | Affichage des informations relatives à la station/piste | | | |

TÉLÉCOMMANDE

20	ALARM2	Activation/désactivation de l'alarme 2
21	MENU	Ouverture du menu DAB/FM
22	⏻ / FUNC	Marche/Arrêt/Choix de la source
23	ALARM1	Activation/désactivation de l'alarme 1
24	SNOOZE	Déclenchement du rappel d'alarme lorsque celle-ci retentit
25	SLEEP	Sélection du délai avant le mode sommeil
26	EQ	Sélection des pré réglages sonores
27	PRE+/ALBUM	Sélection de la présélection DAB/FM et de l'album CD-MP3/USB
28	⏮	Station/Titre précédent(e)
29	VOL-	Réduction du volume
30	SCAN/P-MODE	Recherche DAB/FM Modes de lecture CD/USB
31	⏶	Ouverture/fermeture de la porte du compartiment à CD
32	INFO	Affiche les informations relatives à la station/au titre
33	MUTE	Coupe/rétablissement du son
34	CLOCK	Réglage manuel de l'heure
35	STOP	Arrêt de la lecture CD/USB
36	⏪ /OK	Lecture/Pause/OK
37	⏩	Station/titre suivant
38	PRE-/ALBUM	Sélection de la présélection DAB/FM et de l'album CD-MP3/USB
39	VOL+	Augmentation du volume
40	0-9	Boutons numériques pour sélectionner les pré réglages et les pistes
41	PROG	Mémorisation des stations et des titres

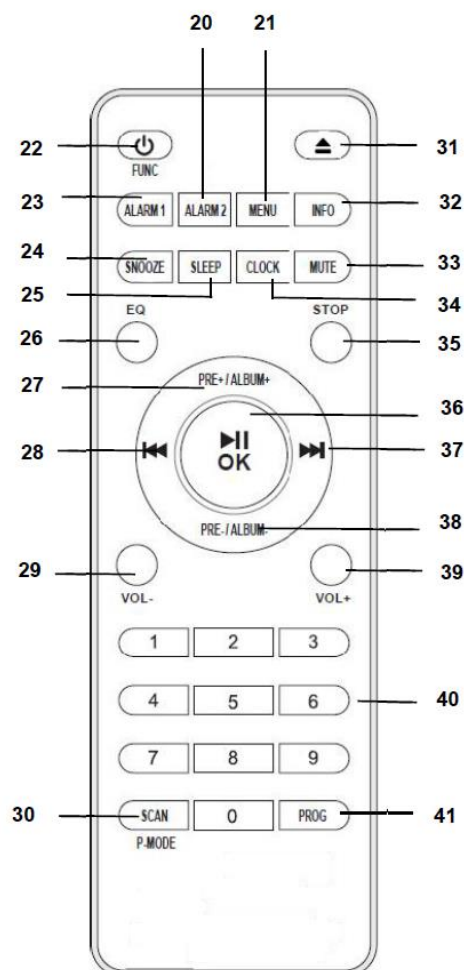

UTILISATION DE LA TÉLÉCOMMANDE

1. Appuyez sur le couvercle arrière et faites-le coulisser pour ouvrir le compartiment à piles de la télécommande.
2. Insérez deux piles de type AAA. Assurez-vous que les polarités (+) et (-) des piles correspondent aux signes (+) et (-) gravés dans le compartiment à piles.
3. Remettez en place le couvercle du compartiment à piles.

DÉBALLAGE

Retirez tout l'emballage de l'appareil. Conservez-le, et si vous devez l'éliminer, faites-le conformément à la réglementation locale.

Unité principale
Alimentation CA/CC

Télécommande (RC)
Manuel d'instructions

COMMENCER

SOURCE D'ALIMENTATION

Branchez la prise CC du bloc d'alimentation à la prise CC de l'appareil et branchez l'adaptateur dans la prise murale. Ce système est conçu pour fonctionner sur un courant alternatif normal de 230 V à 50 Hz.

Sortez l'antenne télescopique et positionnez-la de manière à obtenir la meilleure réception DAB/FM.

FONCTIONNEMENT DE BASE

MARCHE/ARRÊT

Appuyez sur le bouton « /FUNC » pour allumer l'appareil.

Pour éteindre l'appareil, appuyez sur le bouton « /FUNC » et maintenez-le enfoncé.

SÉLECTION DES MODES

Appuyez à plusieurs reprises sur le bouton « /FUNC » pour effectuer une sélection parmi les options « **DAB, FM, CD, USB, Bluetooth, Aux** ».

Gestion de l'alimentation ERP

Si personne n'enfonce le bouton « /FUNC » pour éteindre l'appareil après qu'il ait cessé de jouer, celui-ci s'éteindra automatiquement au bout d'environ 20 minutes.

Appuyez sur le bouton « /FUNC » de l'appareil pour le remettre en marche.

RÉGLAGE DU VOLUME/AUDIO

Appuyez sur le bouton « **VOL-/VOL+** » pour diminuer ou augmenter le volume.

Appuyez à plusieurs reprises sur le bouton « **EQ** » pour effectuer une sélection parmi les modes sonores PLAT/ROCK/POP/JAZZ/CLASSIQUE.

Appuyez sur le bouton « **MUTE** » pour couper/rétablir le son.

Appuyez sur le bouton « **INFO** » à plusieurs reprises pour afficher les informations disponibles sur la station/le titre.

RADIO DAB

Sélectionnez le mode DAB.

La radio effectue automatiquement une recherche complète des stations DAB+. Celles-ci sont enregistrées par ordre alphabétique dans la liste des stations DAB.

La première station disponible est diffusée et l'horloge est réglée automatiquement.

REMARQUE :

Si aucune réception DAB+ n'est détectée, changez la position de l'appareil ou réglez l'antenne et appuyez sur le bouton « **SCAN / P-MODE** » de la télécommande et maintenez-le enfoncé.

Appuyez sur le bouton « **◀◀** » ou « **▶▶** » pour choisir une station dans la liste des stations et confirmez à l'aide du bouton « **▶▶/OK** ».

RADIO FM (UKW)

Sélectionnez le mode FM.

Maintenez le bouton « **◀◀** » ou « **▶▶** » enfoncé pour lancer la recherche FM automatique.

Appuyez à plusieurs reprises sur le bouton « **◀◀** » ou « **▶▶** » pour effectuer un réglage manuel.

Maintenez le bouton « **SCAN/P-MODE** » enfoncé pour lancer la fonction de mémorisation FM automatique.

Les stations trouvées sont automatiquement mémorisées dans les présélections.

Si vous disposez d'une réception stéréo et que vous syntonisez une station FM de faible puissance, du bruit peut apparaître et vous pouvez passer à la réception mono à l'aide du menu décrit plus loin.

FONCTION DE PRÉRÉGLAGE EN MODE DAB/FM

Stockage de présélections

1. En mode d'écoute DAB/FM, choisissez la station de radio souhaitée.
2. Appuyez sur le bouton « **PROG** », « P1 (Empty) » apparaît sur l'écran.
3. Sélectionnez le numéro de présélection souhaité à l'aide du bouton « **◀◀** » ou « **▶▶** ».
4. Appuyez sur le bouton « **▶▶/OK** » pour confirmer et « Preset x Stored » s'affiche à l'écran.
5. Répétez les étapes 1 à 4 ci-dessus pour programmer 30 stations DAB ou 30 stations FM de votre choix.

Rappel de présélection

Appuyez sur le « **PRE+/ALBUM+** » ou « **PRE-/ALBUM-** » pour sélectionner le présélection souhaité.

Vous pouvez également utiliser le bouton numérique 0-9 pour choisir directement la présélection.

MENU DAB et FM

Appuyez sur le bouton « **MENU** » pour entrer dans le menu DAB.

Appuyez sur le bouton « **◀◀** » ou « **▶▶** » pour sélectionner l'option voulue et confirmer avec « **▶II/OK** ».

ode radio numérique DAB	Mode FM
Recherche complète : effectuer la recherche DAB complète	Réglage de la recherche : sélection le seuil de recherche FM pour toutes les stations ou uniquement pour celles avec un signal puissant.
Recherche manuelle : permet de choisir les canaux DAB pour une recherche manuelle	Réglages audio : La sélection du mode mono ou stéréo est possible.
DRC (compression de plage dynamique) Cette fonction (lorsqu'elle est disponible de la part du diffuseur) réduit l'écart entre les sons les plus forts et ceux les plus faibles diffusés. Vous pouvez choisir entre les options Désactivé, Faible et Élevé	
PURGE : suppression des stations indisponibles de la liste.	
Annonces : les annonces des stations, comme les annonces de trafic (TA), sont transmises aux haut-parleurs si elles apparaissent. Vous pouvez choisir entre Activé, Désactivé, Pas de TA, TA seulement.	
Système :	
Langue	Sélection de la langue d'affichage disponible.
Heure	Choix de la source de mise à jour pour le réglage automatique de l'heure
Réinitialisation aux réglages d'usine	
	Réinitialisation de l'appareil aux paramètres d'usine par défaut
Version logiciel	Affichage de la version du logiciel qui est installée.

HORLOGE

Si le réglage automatique de l'heure ne fonctionne pas, vous pouvez régler l'horloge manuellement.

1. En mode veille, maintenez le bouton « **CLOCK** » enfoncé.
2. Choisissez si vous voulez avoir un format 12 ou 24 heures à l'aide des boutons « **◀◀** » ou « **▶▶** ».
3. Appuyez sur le bouton « **CLOCK** » pour confirmer, les heures de l'heure d'alarme clignotent, appuyez sur le bouton « **◀◀** » ou « **▶▶** » pour sélectionner les heures.
4. Appuyez sur le bouton « **CLOCK** » pour confirmer, appuyez sur le bouton « **◀◀** » ou « **▶▶** » pour sélectionner les minutes.
5. Appuyez sur le bouton « **CLOCK** » pour confirmer, et vous pouvez régler l'année, le mois et le jour de la même manière, Chaque option doit être réglée avec les boutons « **◀◀** » ou « **▶▶** » et confirmée avec le bouton « **CLOCK** ».

FONCTIONNEMENT DU CD/MP3/USB

Remarque : Les modes CD et USB fonctionnent selon les mêmes principes.

Lecture de CD ou de dispositif USB

1. Allumez le système et activez le mode CD ou USB.
2. **CD** : Appuyez sur le bouton « ▲ » pour ouvrir la porte du CD. Placez un CD avec la face imprimée vers le haut à l'intérieur du plateau, appuyez à nouveau sur le bouton « ▲ » pour fermer la porte du CD. La lecture commence.
USB : Insérez soigneusement la clé USB dans le port USB. La lecture démarre.
3. Appuyez sur le bouton « ▶II/OK » pour faire une pause de lecture. La durée de la piste commence à clignoter. Appuyez à nouveau sur le bouton « ▶II/OK » pour reprendre la lecture.
4. Appuyez sur le bouton « STOP » pour arrêter la lecture.

SAUT DE MORCEAU ET RECHERCHE DE MORCEAUX À GRANDE VITESSE EN MODE CD/USB

1. Pendant la lecture CD/USB, appuyez à plusieurs reprises sur le bouton « ⏮ » ou « ⏭ » pour passer aux morceaux suivants ou précédents. Le disque commence la lecture à partir de la piste sélectionnée.
2. Pour effectuer une recherche rapide vers l'avant ou vers l'arrière dans un morceau et localiser une section spécifique, appuyez sur « ⏮ » ou « ⏭ ». Le lecteur effectue alors une recherche rapide vers l'avant ou l'arrière. Relâchez le bouton lorsque vous écoutez la section désirée ; la lecture normale reprend à partir de ce point.
3. Pour sélectionner le dossier suivant (Album uniquement en MP3), appuyez sur le bouton « PRE+/ALBUM+ » ou « PRE-/ALBUM- ».

Remarque : Vous pouvez également choisir les pistes à l'aide des boutons numériques.

INFORMATIONS SUR LES TITRES MP3

Appuyez sur le bouton « INFO » pour afficher les informations du titre ID3 du MP3 (titre/artiste).

REPRISE

Si vous modifiez le mode ou éteignez l'appareil et revenez au mode CD ou USB, l'appareil démarre la lecture à partir du dernier point.

Si vous appuyez sur le bouton « STOP » et que vous reprenez la lecture, l'appareil commence par la première piste du support.

Fonction RÉPÉTITION/ALÉATOIRE

Pendant la lecture, appuyez sur le bouton « SCAN/P-MODE » pour sélectionner la fonction de répétition ou de lecture aléatoire. La lecture d'une piste unique, la répétition de toutes les pistes ou d'un dossier (MP3 uniquement) et la lecture aléatoire peuvent se faire dans différents modes de la manière suivante :



LECTURE PROGRAMMÉE EN MODE CD/USB

1. En mode arrêt, appuyez sur le bouton « **PROG** » sur la télécommande pour passer en mode PROGRAMME, P01 T 001 (en mode CD) s'affichera à l'écran.
2. Appuyez sur le bouton « **◀◀** »/« **▶▶** » et/ou « **PRE+/ALBUM+** » / « **PRE-/ALBUM-** » pour sélectionner la piste de votre choix.
3. Appuyez sur le bouton « **PROG** » pour confirmer.
4. Répétez les étapes 2 et 3 pour poursuivre la programmation.
Remarque : Vous pouvez enregistrer un total de 99 pistes MP3 et 20 pistes CD. La mention « FULL » s'affiche lorsque vous dépassez la limite.
5. Appuyez sur le bouton « **▶▶/OK** » pour lire les pistes enregistrées. Appuyez sur le bouton « **◀◀** » ou « **▶▶** » pour sélectionner une piste dans la séquence enregistrée.
6. Appuyez deux fois sur le bouton « **STOP** » pour quitter le mode de programmation. Le programme stocké en mémoire est entièrement annulé.

BLUETOOTH®

Si vous utilisez un appareil audio *Bluetooth*®, assurez-vous d'avoir une distance de fonctionnement de moins de 10 m. Un environnement différent peut avoir un effet sur la distance de fonctionnement.

Cet appareil n'a qu'une fonction de réception et ne peut pas être connecté à un casque *Bluetooth*® ou à des appareils similaires.

1. Sélectionnez le mode *Bluetooth*® ; si aucun appareil *Bluetooth*® n'est appairé, « Not connected » clignote à l'écran.
2. Activez la fonction *Bluetooth*® sur votre appareil audio et choisissez « DAB980 ». Une fois que votre appareil audio a été appairé avec succès, le message « Connected » reste affiché.
3. Démarrez la lecture sur votre appareil *Bluetooth*®. Avec le bouton « **▶▶/OK** », vous pouvez interrompre ou continuer la lecture.
4. Avec le bouton « **◀◀** » ou « **▶▶** », vous pouvez sélectionner les pistes.

Remarque :

Appuyez sur le bouton « **PROG** » pour passer de nouveau en mode d'appairage. Le message « Not connected » clignote à l'écran et vous devez recommencer la recherche.

FONCTIONNEMENT DE L'ENTRÉE AUXILIAIRE (AUX IN)

Sélectionnez le mode AUX.

Insérez le câble audio (non inclus) dans la prise « AUX » correspondante de l'appareil (DAB980).

Lancez la lecture de l'appareil connecté et vous pourrez l'écouter à l'aide du DAB980.

Il se peut que vous deviez régler le volume de lecture au maximum.

FONCTIONNEMENT DES CASQUES



Pendant le fonctionnement normal, insérez le câble du casque (non inclus) dans la prise « PHONES » correspondante de l'appareil.

Remarque : Baissez le levier de volume lorsque vous écoutez avec un casque. Pour éviter des lésions auditives, n'écoutez pas à des niveaux sonores élevés pendant de longues périodes.

SOMMEIL

Cet appareil passe automatiquement en mode veille après une durée prédéfinie.

Lorsque l'appareil est allumé, appuyez à plusieurs reprises sur le bouton « **SLEEP** » pour sélectionner le délai souhaité avant la mise en sommeil Désactivé - 120 - 110 - 90 - 80 - 70 - 60 - 50 - 40 - 30 - 20 - 10 - 5 minutes.

Lorsque le délai choisi pour la mise en sommeil est écoulé, l'appareil passe automatiquement en mode veille.

Choisissez « Désactivé » si vous souhaitez désactiver la minuterie de mise en sommeil.

ALARME

Vous pouvez régler l'alarme 1 et/ou l'alarme 2.

1. En mode veille, maintenez le bouton « **ALARM1** » enfoncé.
2. Les heures de l'heure d'alarme clignotent, appuyez sur le bouton « **◀◀** » ou « **▶▶** » pour sélectionner l'heure.
3. Appuyez sur le bouton « **ALARM1** » pour confirmer, appuyez sur le bouton « **◀◀** » ou « **▶▶** » pour sélectionner les minutes de l'heure d'alarme.
4. Appuyez sur le bouton « **ALARM1** » pour confirmer, appuyez sur le bouton « **◀◀** » ou « **▶▶** » pour sélectionner la source (Sonnerie/DAB/FM/CD ou USB).
Remarque : En mode DAB ou FM, vous pouvez choisir le numéro de présélection à l'étape suivante.
5. Appuyez sur le bouton « **ALARM1** » pour confirmer, appuyez sur le bouton « **◀◀** » ou « **▶▶** » pour sélectionner le volume de l'alarme.
6. Appuyez sur le bouton « **ALARM1** » et l'alarme 1 est enregistrée et activée.

REMARQUE : Lorsque vous souhaitez configurer l'alarme 2, veuillez utiliser le bouton « **ALARM2** » au lieu du bouton « **ALARM1** ».

ACTIVER/DÉSACTIVER L'ALARME

Pour désactiver / activer ou changer la source de l'alarme, appuyez en mode veille sur le bouton « **ALARM1** » ou « **ALARM2** ».

DÉSACTIVER LE SON DE L'ALARME

Lorsque l'alarme retentit, appuyez sur le bouton « **⏏/FUNC** » pour couper le son de l'alarme.

RAPPEL D'ALARME

Lorsque l'alarme sonne, appuyez sur le bouton « **SNOOZE** » pour suspendre temporairement l'alarme. L'alarme sonne de nouveau après 9 minutes.



MILIEUBESCHERMING



Gooi dit product niet weg bij het huishoudafval aan het einde van de levensduur ervan. Breng het product terug naar een inzamelingspunt voor hergebruik van elektrische en elektronische apparatuur. Dit wordt aangegeven door dit symbool op het product, in de gebruiksaanwijzing of op de verpakking.

De materialen zijn recyclebaar volgens hun etikettering. Door materialen te hergebruiken of andere vormen van recycling van oude apparaten en verpakkingen, levert u een belangrijke bijdrage aan de bescherming van ons milieu. Verwijder indien nodig de batterijen en persoonlijke gegevens voordat u deze gratis weggooit en vraag uw plaatselijke overheid naar het verantwoordelijke afvalpunt.

	WAARSCHUWING Risico voor een elektrische schok Niet openen!	
Waarschuwing: Verwijder de behuizing (of achterzijde) niet, om het risico op elektrische schokken te verkleinen. Geen voor de gebruiker te onderhouden onderdelen binnenin het apparaat. Laat reparatie over aan gekwalificeerd onderhoudspersoneel.		



Dit symbool wijst op de aanwezigheid van een gevaarlijke spanning binnenin de behuizing, die groot genoeg is om elektrische schokken te veroorzaken.



Dit symbool wijst de gebruiker op de aanwezigheid van belangrijke gebruiks- en onderhoudsinstructies voor het apparaat.

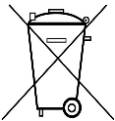

Gebruikte batterijen zijn gevaarlijk afval en mogen NIET weggegooid worden bij het huishoudelijk afval!!! Als consument bent u wettelijk verplicht alle batterijen terug te brengen voor milieuvriendelijk hergebruik - of de batterijen gevaarlijke stoffen*) bevatten of niet.

U kunt batterijen gratis terugbrengen naar openbare inzamelingspunten in uw gemeente of bij winkels die de betreffende soort batterijen verkopen.

Alleen volledig lege batterijen.

*) met de markering Cd = cadmium, Hg = kwik, Pb = lood

CLASS 1 LASER PRODUCT KLASSE 1 LASER PRODUKT LUOKAN 1 LASER LAITE KLASS 1 LASER APPARAT PRODUCTO LASER CLASE 1	WAARSCHUWING - ONZICHTBARE LASERSTRALING WANNEER DE BEHUIZING GEOPEND WORDT OF DE INTERNE BEVEILIGING UITGESCHAKELD. VERMIJD BLOOTSTELLING AAN DE LASERSTRAAL.
--	---

	Luister nooit langdurig op hoge volumenniveaus, om mogelijke gehoorbeschadiging te voorkomen.
--	---

- Gebruik het apparaat alleen binnenshuis in een droge omgeving.
- Bescherm het apparaat tegen vocht.
- Open het apparaat niet. **ELECTRISCHE SCHOKGEVAAR!** Laat opening en reparatie over aan gekwalificeerd onderhoudspersoneel.
- Sluit dit apparaat alleen aan op een goed geïnstalleerd en geaard stopcontact. Zorg ervoor dat de netspanning overeenkomt met het de specificaties op het etiket.

Veiligheids-, milieu- en instellingsaanwijzingen

- Zorg ervoor dat het elektriciteits snoer droog blijft tijdens gebruik. Zorg ervoor dat het elektriciteits snoer niet afgeknepen of op een andere manier beschadigd wordt.
- Beschadigde snoeren of stekkers moeten meteen vervangen worden door geautoriseerd onderhoudspersoneel.
- In geval van bliksem moet de stekker onmiddellijk uit het stopcontact getrokken worden.
- Wanneer kinderen het apparaat gebruiken, moeten de ouders toezicht houden.
- Reinig het apparaat alleen met een droge doek.
- Gebruik **GEEN SCHOONMAAKMIDDELEN** of **SCHUURSPONSJES!**
- Stel het apparaat niet bloot aan direct zonlicht of andere hittebronnen.
- Installeer het apparaat op een plaats met voldoende ventilatie, om oververhitting te voorkomen.
- Dek de ventilatieopeningen niet af!
- Installeer het apparaat op een veilige en vibratie-vrije plaats.
- Installeer het apparaat zo ver mogelijk uit de buurt van computers en magnetrons; anders kan de radio-ontvangst gestoord worden.
- Open de behuizing niet en probeer het apparaat niet te repareren. Dit is gevaarlijk en doet uw garantie vervallen. Reparaties mogen alleen uitgevoerd worden door geautoriseerd onderhoudspersoneel.
- Dit apparaat is uitgerust met een "Klasse 1 Laser". Vermijd blootstelling aan de laserstraal; dit kan verwondingen aan de ogen veroorzaken.
- Gebruik alleen kwik- en cadmium-vrije batterijen.
- Gebruikte batterijen zijn gevaarlijk afval en mogen NIET weggegooid worden bij het huishoudelijk afval!!! Breng de batterijen terug naar uw handelaar of naar inzamelingspunten in uw gemeente.
- Houd batterijen buiten bereik van kinderen. Kinderen kunnen batterijen per ongeluk inslikken. Raadpleeg onmiddellijk een dokter wanneer een kind een batterij ingeslikt heeft.
- Controleer uw batterijen regelmatig om batterijlekkage te voorkomen.
- De stekker of een koppelkabel wordt gebruikt als onderbrekingsapparaat. De onderbrekingsapparaten zullen gereed zijn voor gebruik.
- Zet geen open vuurbronnen, zoals brandende kaarsen, op het apparaat.
- Zet geen met vloeistof gevulde objecten, zoals vazen, op het apparaat.
- Dit apparaat is voor gebruik in omgevingen met een gematigd klimaat; niet geschikt in landen met een tropisch klimaat.

PRODUCTOVERZICHT

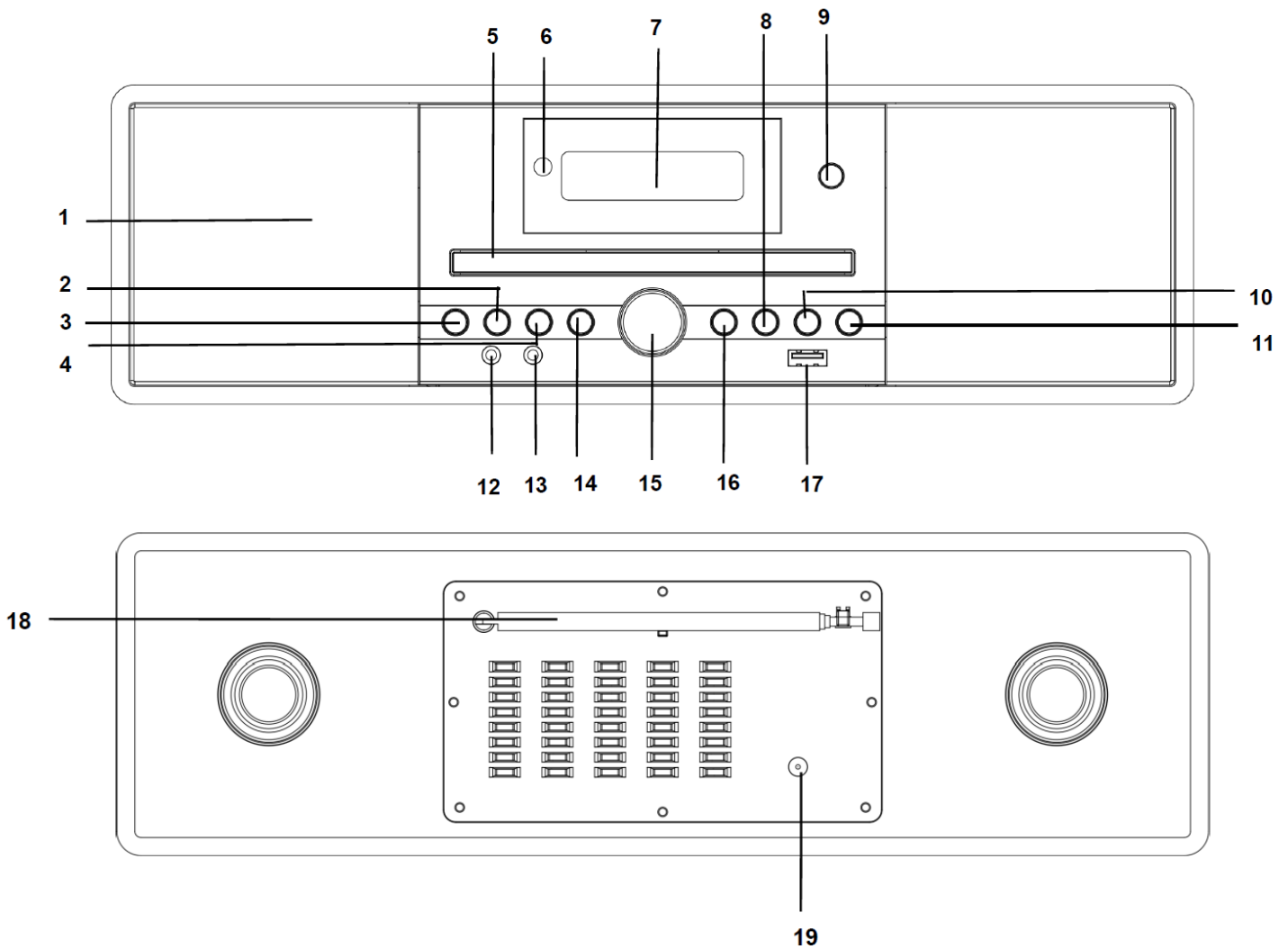

- | | | | | |
|----|------------------------------|----|--------------------------|---------------------------------|
| 1 | Luidspreker | 11 | PRE/ALBUM+ | Voorinstelling/album selecteren |
| 2 | ▶II /OK | 12 | Aux-in-aansluiting | |
| 3 | ⏻ /FUNC | 13 | Hoofdtelefoonaansluiting | |
| 4 | ⏮ | 14 | ▶▶ | Zender/nummer vooruitspoelen |
| 5 | Cd-lade | 15 | VOLUME | Volumeregeling |
| 6 | Afstandsbedieningssensor | 16 | EQ | Geluidsregeling |
| 7 | Display | 17 | USB-poort | |
| 8 | MENU | 18 | Antenne | |
| 9 | EJECT | 19 | DC-IN-aansluiting | |
| 10 | INFO | | | |
| | Zender-/nummergegevens tonen | | | |

AFSTANDSBEDIENING

20	ALARM2	Ingestelde Alarm2 in-/uitschakelen
21	MENU	DAB/FM-menu openen
22	⏻ / FUNC	AAN/UIT Bron kiezen
23	ALARM1	Ingestelde Alarm1 in-/uitschakelen
24	SNOOZE	Sluimerfunctie inschakelen
25	SLEEP	Slaaptijdselectie
26	EQ	Geluidsvoorinstellingen selecteren
27	PRE+ / ALBUM+	DAB/FM-voorinstelling en CD- MP3/USB-album
28	⏮	Zender/titel terugspoelen
29	VOL-	Volume verhogen
30	SCAN / P-MODE	DAB/FM-scan CD/USB-afspeelmodi
31	⏮	Cd-klep openen/sluiten
32	INFO	Zender-/titelgegevens tonen
33	MUTE	Geluid uit/aan
34	KLOK	Handmatige tijdsinstelling
35	STOP	Afspelen CD/USB stoppen
36	▶⏮ / OK	Afspelen/pauzeren/OK
37	▶▶	Zender/titel vooruitspoelen
38	PRE- / ALBUM-	DAB/FM-voorinstelling en CD- MP3/USB-album
39	VOL+	Volume verlagen
40	0-9	Cijfertoetsen voor voorinstellingen en nummers
41	PROG	Zenders en titels opslaan

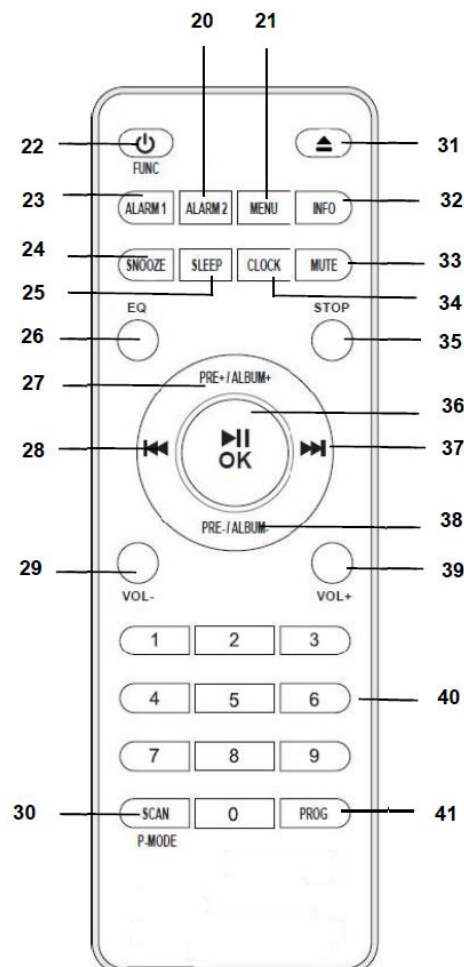

UW AFSTANDSBEDIENING GEBRUIKEN

1. Druk op het klepje op de achterzijde van de afstandsbediening en schuif deze open om het batterijvak te openen.
2. Installeer twee type AAA batterijen. Controleer of de (+) en (-) uiteindes van de batterijen overeenkomen met de (+) en (-) richtingen aangegeven in het batterijvakje.
3. Sluit het klepje van het batterijvak

UITPAKKEN

Verwijder alle verpakkingsmaterialen van het apparaat. Bewaar a.u.b. de verpakking. Als u de verpakking echter wel afdankt, volg dan a.u.b. de plaatselijke voorschriften.

Hoofdeenheid
AC/DC-stroomvoorziening

Afstandsbediening (RC)
Gebruiksaanwijzing

AAN DE SLAG

VOEDINGSBRON

Sluit de DC-aansluiting van de voeding aan op de DC-aansluiting van het apparaat en steek de adapter in het stopcontact. Dit systeem is ontworpen voor gebruik op normale 230 V 50 Hz AC-voeding.

Trek de telescoopantenne uit en verstel deze voor de beste DAB/FM-ontvangst.

ALGEMENE BEDIENING

VOEDING AAN/UIT

Druk op "⏻ / **FUNC**" om het apparaat aan te zetten.

Houd "⏻ / **FUNC**" ingedrukt om het apparaat uit te schakelen.

MODI SELECTEREN

Druk herhaaldelijk op "⏻ / **FUNC**" om "**DAB, FM, CD, USB, Bluetooth, Aux**" te selecteren.

ERP-energiebeheer

Als "⏻ / **FUNC**" niet wordt ingehouden om het apparaat **UIT** te schakelen nadat het afspelen is gestopt, zal het systeem zichzelf na ca. 20 minuten automatisch uitschakelen.

Druk op de knop "⏻ / **FUNC**" op het apparaat om weer **IN** te schakelen.

HET VOLUME/GELUID AANPASSEN

Druk op "**VOL-/VOL+**" om het volume te verlagen of te verhogen.

Druk herhaaldelijk op "**EQ**" om de geluidsmodi **PLAT / ROCK / POP / JAZZ / KLASSIEK** te selecteren.

Druk op "**MUTE**" om het geluid aan/uit te zetten.

Druk herhaaldelijk op "**INFO**" voor beschikbare zender-/titelinformatie.

DAB-RADIO

Selecteer de DAB-modus.

De radio zal automatisch een volledige scan uitvoeren van DAB+ stations. De zenders worden in alfabetische volgorde in de DAB-zenderlijst opgeslagen.

De eerste beschikbare zender wordt afgespeeld en de klok wordt automatisch ingesteld.

OPMERKING:

Als er geen DAB+-zender kan worden gevonden, verander dan de positie van het apparaat of verstel de antenne en houd "**SCAN / P-MODE**" op de afstandsbediening ingedrukt.

Druk op "◀◀" of "▶▶" om een zender uit de zenderlijst te kiezen en bevestig met "▶▶/OK".

FM (UKW) RADIO

De FM-modus selecteren.

Houd "◀◀" of "▶▶" ingedrukt om automatisch FM-zoeken te starten.

Druk herhaaldelijk op "◀◀" of "▶▶" om handmatig af te stemmen.

Houd "**SCAN / P-MODE**" ingedrukt om de automatische FM-opslagfunctie te starten.

De gevonden zenders worden automatisch opgeslagen onder de voorinstellingen.

Als u stereo-ontvangst heeft en afstemt op een zwakkere FM-zender, kan er ruis optreden.

Schakel in dat geval via het menu over naar mono-ontvangst, zoals later beschreven.

VOORINSTELLINGSFUNCTIE IN DAB-/FM-MODUS

Voorinstelling opslaan

1. Selecteer in de DAB-/FM-afspeelmodus het gewenste radiostation.
2. Druk op "**PROG**", waarna "P1 (Empty)" op het display verschijnt.
3. Selecteer het gewenste voorkeuzenummer met "◀◀" of "▶▶".
4. Druk op "▶▶/OK" om te bevestigen en 'Preset x Stored' verschijnt op het display.
5. Herhaal de bovengenoemde 1 - 4 stappen om 30 gewenste DAB-zenders of 30 FM-zenders te programmeren.

Voorinstelling oproepen

Druk op "**PRE+/ALBUM+**" of "**PRE-/ALBUM-**" om de gewenste voorinstelling te selecteren.

U kunt ook de cijfertoetsen 0-9 gebruiken om de voorinstelling direct te kiezen.

DAB- en FM-MENU

Druk op de "**MENU**"-knop om het DAB/FM-menu te openen.

Gebruik "**◀◀**" of "**▶▶**" om de gewenste optie te kiezen en bevestig met "**▶▶/OK**".

DAB-modus	FM-modus
Full scan: voert een volledige DAB-scan uit	Scaninstelling: Selecteer de FM-zoekdrempelwaarde voor alle of alleen sterke zenders.
Handmatig afstemmen: u kunt de DAB-kanalen kiezen voor een handmatige scan	Audio-instelling: Selecteert Geforceerde mono of stereo toegestaan
DRC (Dynamisch-bereikcompressie) Deze functie (indien beschikbaar bij de zender) vermindert het verschil tussen het hardste en het zachtste geluid dat wordt uitgezonden. U kunt kiezen tussen uit, zacht en hard	
Opschonen: verwijdert niet-beschikbare zenders uit de zenderlijst	
Mededeling: Eventuele mededelingen van de zenders, zoals verkeersberichten, worden naar de luidsprekers gestuurd. U kunt kiezen tussen Aan, Uit, Geen verkeersberichten, Alleen verkeersberichten.	
Systeem:	
Taal	Kies hier de beschikbare weergavetaal.
Tijd	Selecteer de updatebron voor de automatische tijdinstelling
Fabrieksinstellingen herstellen	Zet het apparaat terug in de fabrieksinstellingen
Softwareversie	Toont de geïnstalleerde softwareversie

KLOK

Als de automatische tijdinstelling niet werkt, kunt u de klok handmatig instellen.

1. Houd, in stand-by-modus, "**CLOCK**" ingedrukt.
2. Kies de 12- of 24-uurs klok met "**◀◀**" of "**▶▶**".
3. Druk op "**CLOCK**" om te bevestigen. Als de uren van de alarmtijd knipperen, drukt u op "**◀◀**" of "**▶▶**" om het uur in te stellen.
4. Druk op "**CLOCK**" om te bevestigen. Druk vervolgens op "**◀◀**" of "**▶▶**" om de minuten in te stellen.
5. Druk op "**CLOCK**" om te bevestigen en stel op dezelfde manier jaar, maand en dag in. Elke optie moet worden ingesteld met "**◀◀**" of "**▶▶**" en bevestigd met "**CLOCK**".

CD -MP3-/USB-BEDIENING

Opmerking: Voor zowel de cd- als USB-modus, gelden dezelfde gebruiksprocedures.

Een cd of USB-drive afspelen

1. Schakel het systeem en de CD- of USB-modus in.
2. **CD:** Druk op "▲" om de cd-klep te openen. Plaats een cd met de bedrukte kant naar boven in de lade en druk opnieuw op "▲" om de cd-klep te sluiten. Het afspelen wordt gestart.
USB: Steek voorzichtig een USB-drive in de USB-poort. Het afspelen wordt gestart.
3. Druk op "▶II/OK" om het afspelen te pauzeren. De tracktijd zal beginnen te knipperen. Druk opnieuw op "▶II/OK" om het afspelen te hervatten.
4. Druk op "STOP" om het afspelen te stoppen.

TRACKS OVERSLAAN EN VOORUIT-/TERUGSPOELEN IN CD-/USB-MODUS

1. Als u tijdens het afspelen vanaf CD/USB herhaaldelijk op "◀◀" of "▶▶" drukt, gaat u naar volgende of vorige nummers. De disk zal vanaf de geselecteerde track worden afgespeeld.
2. Houd de toets "◀◀" of "▶▶" ingedrukt om binnen een nummer vooruit of terug te spoelen en een specifiek segment te vinden. De speler zal op hoge snelheid terug- of vooruitspoelen. Laat de toets los zodra u het gewenste segment hoort en de normale afspeelmodus zal vanaf dat punt worden hervat.
3. Om de volgende map te selecteren (album, in geval van mp3) drukt u op "PRE+/ALBUM+" of "PRE-/ALBUM-".

Opmerking: U kunt de nummers ook kiezen met de cijfertoetsen.

MP3-TITELINFORMATIE

Druk op "INFO" om ID3-titelinformatie van mp3's weer te geven (titel/artiest).

HERVATTEN

Als u van modus wisselt of het apparaat uitschakelt en terugkeert naar de cd- of USB-modus, dan zal het apparaat het afspelen starten vanaf het laatst beluisterde punt.

Als u op "STOP" drukt en het afspelen vervolgens hervat, begint het apparaat met het eerste nummer van het medium.

De functie HERHALEN/WILLEKEURIG

Druk tijdens het afspelen op "SCAN/P-MODE" om de herhalen- en willekeurigfunctie te selecteren, een enkel nummer, alle nummers herhalen of de map herhalen (alleen MP3) en willekeurig afspelen kan als volgt in de verschillende modi worden afgespeeld:



GEPROMMEERD AFSPLEN IN CD/USB-MODUS

1. Druk in de stopmodus op "**PROG**" op de afstandsbediening om de programmeermodus te openen. Er zal P01 T 001 (in CD-modus) op het scherm worden weergegeven.
2. Druk op "**◀◀**" / "**▶▶**" en/of "**PRE+/ALBUM+**" / "**PRE-/ALBUM-**" om het gewenste nummer te selecteren.
3. Druk op "**PROG**" om te bevestigen.
4. Herhaal stappen 2 en 3 om meer te programmeren.
Opmerking: U kunt in totaal 99 MP3-tracks of 20 cd-tracks opslaan. 'FULL' wordt weergegeven zodra u de limiet overschrijdt.
5. Druk op "**▶▶/OK**" om de opgeslagen nummers af te spelen en druk op "**◀◀**" of "**▶▶**" om een nummer in de opgeslagen volgorde te selecteren.
6. Druk tweemaal op de toets "**STOP**" om de programmeermodus te verlaten. De gehele programmering opgeslagen in het geheugen zal worden geannuleerd.

BLUETOOTH®

Als u een *Bluetooth®*-audioapparaat gebruikt, zorg er dan voor dat de werkafstand binnen 10 meter ligt. Verschillende omgevingen kunnen van invloed zijn op de werkafstand.

Dit apparaat heeft uitsluitend een ontvangstfunctie en kan niet worden aangesloten op *Bluetooth®*-hoofdtelefoon of dergelijke apparaten.

1. Selecteer *Bluetooth®*-modus; als er geen Bluetooth®-apparaat is gekoppeld, knippert "Not connected" op het display.
2. Schakel de *Bluetooth®*-functie in op uw audio-apparaat en selecteer "DAB980". Nadat uw audioapparaat succesvol is gekoppeld, zal "Connected" constant op de display worden weergegeven.
3. Start het afspelen op uw *Bluetooth®*-apparaat. Gebruik "**▶▶/OK**" om het afspelen te pauzeren of te hervatten.
4. Gebruik "**◀◀**" of "**▶▶**" om de nummers te selecteren.

Opmerking:

Druk op "**PROG**" om de koppelingsmodus opnieuw te openen. Als "Not connected" knippert op het display, start u het zoeken opnieuw.

AUX-IN GEBRUIKEN

Selecteer de AUX-modus.

Steek een audiokabel (niet inbegrepen) in de overeenkomstige 'AUX'-ingang van het apparaat (DAB980).

Start het afspelen op het aangesloten apparaat om de audio via de DAB980 af te spelen.

Mogelijk moet u het afspeelvolumen op maximaal zetten.

DE "PHONES"-UITGANG GEBRUIKEN



Steek tijdens normaal gebruik een hoofdtelefoonkabel (niet inbegrepen) in de overeenkomstige 'PHONES'-uitgang van het apparaat.

Opmerking: Stel een lager volumeniveau in wanneer u de "PHONES"-bediening gebruikt. Luister nooit langdurig op hoge volumeniveaus, om mogelijke gehoorbeschadiging te voorkomen.

SLAAP

Dit apparaat kan na een bepaalde periode automatisch in stand-by gaan.

Druk, wanneer het apparaat is ingeschakeld, herhaaldelijk op "**SLEEP**" om de gewenste slaaptijd te selecteren: Uit – 120 – 110 – 90 – 80 – 70 – 60 – 50 – 40 – 30 – 20 – 10 – 5 minuten

Wanneer de slaaptijd is verstreken, schakelt het apparaat automatisch in stand-by.

Kies "Off" als u de slaaptimer wilt deactiveren.

WEKKER

U kunt Alarm 1 en/of Alarm 2 instellen.

1. Houd, in stand-by-modus, "**ALARM1**" ingedrukt.
2. Als de uren van de alarmtijd knipperen, drukt u op "◀◀" of "▶▶" om het uur in te stellen.
3. Druk op "**ALARM1**" om te bevestigen. Druk vervolgens op "◀◀" of "▶▶" om de minuten van de alarmtijd in te stellen.
4. Druk op "**ALARM1**" om te bevestigen. Druk daarna op "◀◀" of "▶▶" om de bron te selecteren (zoemer/DAB/FM/CD of USB).
Opmerking: In DAB- of FM-modus kunt u hierna het voorkeuzenummer kiezen.
5. Druk op "**ALARM1**" om te bevestigen. Druk vervolgens op "◀◀" of "▶▶" om het alarmvolume in te stellen.
6. Druk op "**ALARM1**", waarna alarm 1 wordt opgeslagen en ingeschakeld.

OPMERKING: Wanneer u Alarm 2 wilt instellen, gebruikt u de knop "**ALARM2**" in plaats van "**ALARM1**".

DE WEKKER IN-/UITSCHAKELEN

Om de alarmbron uit/in te schakelen of te wijzigen, drukt u in stand-by op "**ALARM1**" of "**ALARM2**".

HET ALARMGELUID UITSCHAKELEN

Druk, wanneer het alarm afgaat, op "⏏ / **FUNC**" om het alarmgeluid te stoppen.

SLUIMERFUNCTIE

Druk, wanneer het alarm afgaat, op "**SNOOZE**" om het alarm te onderbreken. Het alarm zal na 9 minuten weer klinken.

De huidige versie van de gebruiksaanwijzing kan worden gedownload van www.soundmaster.de

Technische veranderingen en drukfouten voorbehouden.

Auteursrecht van Woerlein GmbH, 90556 Cadolzburg, www.soundmaster.de

Dupliceren alleen met de toestemming van Woerlein GmbH

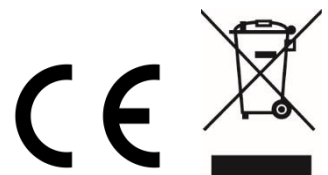



PROTEZIONE AMBIENTALE

Non smaltire il presente prodotto tra i normali rifiuti domestici al termine del suo ciclo di vita. Portarlo invece ad un centro specializzato nel riciclo di materiale elettrico e dispositivi elettronici. Quest'obbligo è indicato dal simbolo di riciclo presente sul prodotto, sul manuale di istruzioni o sulla confezione.

I materiali sono riciclabili secondo la loro etichettatura.

Riutilizzando materiali o altre forme di riciclaggio di vecchi dispositivi e imballaggi, dai un contributo importante alla protezione del nostro ambiente. Se necessario, rimuovere gratuitamente le batterie e i dati personali prima dello smaltimento e chiedere all'autorità locale informazioni sul punto di smaltimento responsabile.

	ATTENZIONE Rischio di scosse elettriche Non aprire il dispositivo!	
Cautela: Per ridurre il rischio di scosse elettriche, non rimuovere la copertura (o il retro). Il prodotto non contiene componenti riparabili. Affidare le riparazioni esclusivamente a personale qualificato.		



Tale simbolo indica la presenza all'interno dell'apparecchio di componenti che generano tensione elettrica a livelli pericolosi, capaci di produrre scosse elettriche.



Tale simbolo indica la presenza di importanti istruzioni di utilizzo e manutenzione del prodotto.

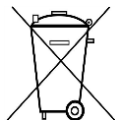

Le batterie usate sono rifiuti pericolosi e NON devono essere smaltite assieme agli altri rifiuti domestici! Infatti, ogni consumatore è **obbligato a norma di legge** a restituire **tutte le batterie** ai centri di riciclaggio ecosostenibile – indipendentemente dalla presenza nelle batterie di sostanze più o meno dannose*). **Le batterie usate possono essere consegnate in maniera completamente gratuita ai centri di raccolta pubblica o al proprio rivenditore.**

Riportare le batterie solo quando esse sono completamente scariche.

*) indicate dai simboli Cd = cadmio, Hg = mercurio, Pb = piombo

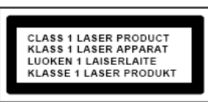
	ATTENZIONE – IL DISPOSITIVO PUÒ EMETTERE RADIAZIONI LASER INVISIBILI, IN CASO DI APERTURA DEL COPERCHIO O RIMOZIONE DEL BLOCCO DI PROTEZIONE. EVITARE L'ESPOSIZIONE ALLE EMISSIONI LASER.
---	--



Per evitare possibili danni all'udito, non ascoltare musica ad alto volume per un periodo di tempo prolungato.

- Usare il dispositivo esclusivamente al chiuso, in ambienti asciutti. Proteggere il dispositivo dall'umidità.
- Non aprire l'unità. **RISCHIO DI SCOSSE ELETTRICHE!** Affidare l'apertura dell'apparecchio e le riparazioni esclusivamente a personale qualificato.
- Collegare il presente dispositivo esclusivamente ad una presa a muro ben installata e dotata di messa a terra. Accertarsi che la tensione di alimentazione corrisponda a quella nominale riportata sulla targa del prodotto.
- Tenere il cavo di alimentazione lontano da fonti di umidità durante il funzionamento. Non ostruire o danneggiare il cavo di alimentazione in alcun modo.
- Avvisi per la disconnessione del dispositivo: La spina di alimentazione serve per la connessione del dispositivo alla rete elettrica, quindi tenerla sempre in posizione facilmente accessibile.
- Se il cavo o la spina di alimentazione sono danneggiati in qualunque modo, farli sostituire immediatamente presso un centro di assistenza autorizzato.
- In caso di temporali, disconnettere immediatamente il dispositivo dalla rete elettrica.
- Il dispositivo può essere utilizzato dai bambini, solo sotto il controllo dei genitori.
- Per la pulizia dell'apparecchio, servirsi esclusivamente di un panno asciutto.
- **NON USARE DETERGENTI o PANNI ABRASIVI!**
- Installare il dispositivo in un ambiente dotato di sufficiente ventilazione, per evitare problemi di surriscaldamento.
- Non ostruire le aperture di ventilazione!
- La libera circolazione dell'aria potrebbe essere ostacolata, ostruendo le feritoie di ventilazione con oggetti, quali giornali, tovaglie o tende ecc.
- Tenere l'apparecchio lontano da schizzi o zampilli, evitando di appoggiare sopra di esso oggetti contenenti liquidi, ad esempio tazze.
- L'unità non deve essere esposta direttamente alla luce solare o altre fonti di calore, né conservata in ambienti eccessivamente freddi, umidi, polverosi o soggetti ad urti e vibrazioni.
- Non tentare di applicare cavi, spine o altri oggetti all'unità, né tentare di aprirla.
- Installare il dispositivo in una posizione sicura e non soggetta a vibrazioni.
- Non appoggiare sul dispositivo fonti di fiamme libere, ad esempio candele accese.
- Installare l'apparecchio lontano da computer o unità a microonde, che potrebbero causare interferenze alla ricezione radio.
- Non tentare di aprire o riparare l'unità. Tale operazione espone l'utente a rischio di lesioni e rende nulla la garanzia del prodotto. Per le riparazioni affidarsi esclusivamente a personale / centri di assistenza autorizzati.
- Il dispositivo è dotato di una fonte di emissioni laser di Classe 1. Evitare di esporsi direttamente all'emissione dei fasci laser, che potrebbero causare danni agli occhi.
- Usare esclusivamente batterie prive di mercurio e cadmio.
- Le batterie non devono essere esposte direttamente a fonti di calore, quali luce solare, fiamme libere o simili.
- Le batterie usate sono rifiuti pericolosi e NON devono essere smaltite assieme agli altri rifiuti domestici!!! Portare invece le batterie vecchie al proprio rivenditore o in appositi centri di raccolta locali.
- Tenere le batterie fuori della portata dei bambini. I bambini potrebbero infatti correre il rischio di ingerirle. Consultare immediatamente un medico in caso di ingestione di batterie.
- Controllare regolarmente che le batterie del proprio apparecchio non abbiano perdite.
- L'apparato è concepito per l'uso in zone con climi temperati; non è adatto all'uso in paesi con climi tropicali.

PANORAMICA DEL PRODOTTO

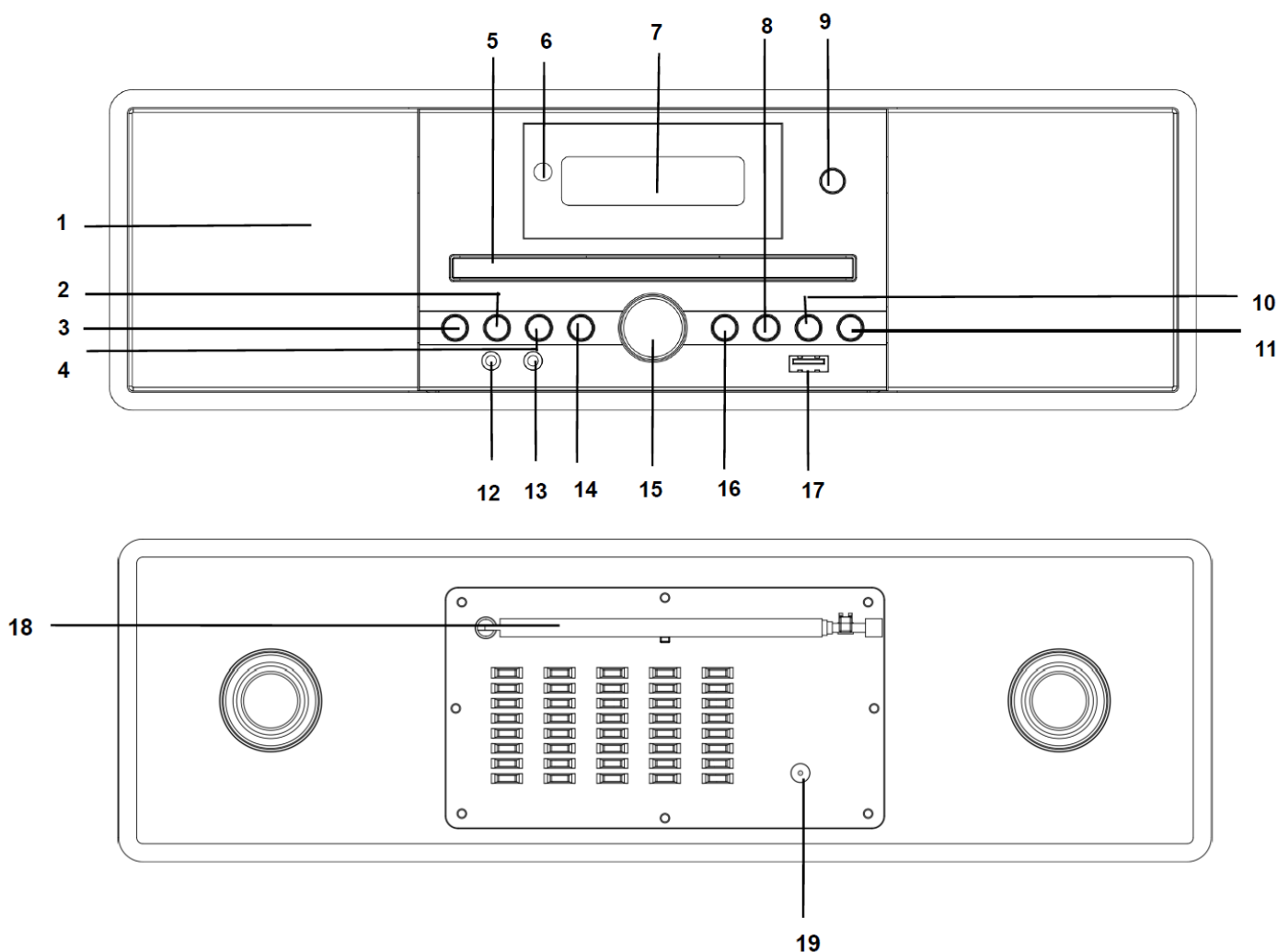

- | | | | | |
|----|---------------------|----|---------------------|---|
| 1 | Altoparlante | 11 | PRE/ALBUM+ | Preselezione/selezione album |
| 2 | ▶ /OK | 12 | Ingresso Aux | Riproduzione/pausa/OK |
| 3 | ⏻ /FUNC | 13 | Ingresso per cuffie | Interruttore/funzione |
| 4 | ◀◀ | 14 | ▶▶ | Stazione/traccia indietro |
| 5 | Vassoio del CD | 15 | VOLUME | Stazione/traccia avanti |
| 6 | Sensore telecomando | 16 | EQ | Regola il volume |
| 7 | Schermo | 17 | Porta USB | Regolazione del suono |
| 8 | MENU | 18 | Antenna | Apertura del menu DAB/FM |
| 9 | EJECT | 19 | Ingresso CC | Apertura/chiusura dello sportello del vano CD |
| 10 | INFO | | | Visualizzazione delle informazioni sulla stazione/sul brano |

TELECOMANDO

20	ALARM2	Attivazione/disattivazione Sveglia2
21	MENU	Apertura del menu DAB/FM
22	⏻ / FUNC	Interruttore/selezione sorgente
23	ALARM1	Attivazione/disattivazione sveglia1
24	SNOOZE	Sospensione del segnale acustico mentre la sveglia suona
25	SLEEP	Impostazione del timer spegnimento automatico
26	EQ	Selezione delle preimpostazioni di equalizzazione
27	PRE+/ALBUM+	Selezione delle stazioni DAB/FM memorizzate e Album CD-MP3/USB
28	⏮	Stazione/titolo indietro
29	VOL -	Abbassare il volume
30	SCAN/P-MODE	Scansione DAB/FM Modalità riproduzione CD/USB
31	⏮	Apertura/chiusura sportello CD
32	INFO	Visualizzazione delle Informazioni sulla stazione/sul titolo
33	MUTE	Disattivazione/riattivazione dell'audio
34	CLOCK	Regolazione manuale dell'ora
35	STOP	Interruzione della riproduzione CD/USB
36	▶▶ /OK	Riproduzione/pausa/OK
37	▶▶	Stazione/titolo avanti
38	PRE+/ALBUM+	Selezione delle stazioni DAB/FM memorizzate e Album CD-MP3/USB
39	VOL +	Aumento volume
40	0-9	Tasti numerici per preselezioni e brani
41	PROG	Memorizzazione di stazioni e titoli

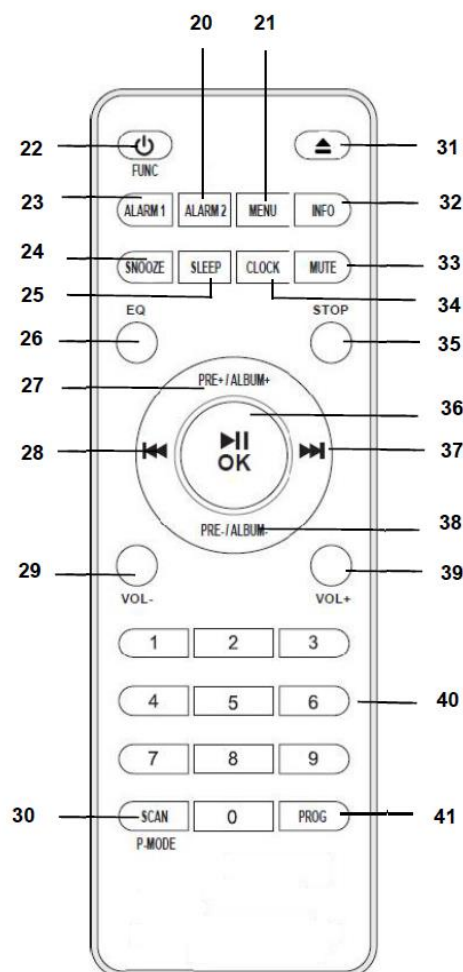

MESSA IN FUNZIONE DEL TELECOMANDO

1. Premere e far scorrere lo sportellino posteriore per aprire il vano batteria del telecomando.
2. Inserire due batterie di tipo AAA. Assicurarsi che le polarità (+) e (-) delle batterie corrispondano ai contrassegni (+) e (-) riportati nel vano batteria
3. Chiudere lo sportellino del vano batteria

RIMOZIONE DELL'IMBALLAGGIO

Rimuovere l'imballaggio dall'unità. Conservare la confezione o smaltirla secondo la normativa vigente locale.

Unità principale

Telecomando

Alimentatore CA/CC

Manuale di istruzioni

INTRODUZIONE

FONTE DI ALIMENTAZIONE

Collegare lo spinotto CC dell'alimentatore alla porta CC dell'unità, quindi collegare l'adattatore a una presa elettrica. Il sistema è progettato per funzionare solo con regolare corrente CA da 230 V/50 Hz.

Estrarre l'antenna telescopica e orientarla opportunamente per ottenere una ricezione DAB/FM ottimale.

FUNZIONAMENTO DI BASE

ACCENSIONE/SPEGNIMENTO

Premere "⏻ / FUNC" per accendere l'unità.

Tenere premuto "⏻ / FUNC" per spegnere l'unità.

SELEZIONE DELLE MODALITÀ

Premere ripetutamente "⏻ / FUNC" per selezionare "DAB, FM, CD, USB, Bluetooth, Aux".

Direttiva ERP per l'efficienza energetica

Se non viene tenuto premuto il pulsante "⏻ /FUNC" per spegnere l'unità al termine della riproduzione, dopo circa 20 minuti quest'ultima si spegnerà automaticamente.

Premere il pulsante "⏻ / FUNC" per riaccenderla.

REGOLAZIONE VOLUME/AUDIO

Premere "VOL-/VOL+" per diminuire o aumentare il volume.

Premere ripetutamente "EQ" per selezionare l'equalizzazione desiderata tra DISATTIVO/ROCK/POP/JAZZ/CLASSICA.

Premere "MUTE" per disattivare/riattivare l'audio.

Premere ripetutamente "INFO" per visualizzare le informazioni disponibili sulla stazione e sul brano.

RADIO DAB

Selezionare la modalità DAB.

La radio effettua una scansione automatica completa delle stazioni DAB+. Le stazioni vengono memorizzate in ordine alfabetico nell'elenco delle stazioni DAB.

Al termine, viene riprodotta la prima stazione disponibile e l'orologio viene impostato automaticamente.

NOTA:

Se non viene rilevata alcuna stazione DAB+, spostare l'unità in un altro luogo o regolare la direzione dell'antenna, quindi tenere premuto "**SCAN / P-MODE**" sul telecomando.

Premere "◀◀" o "▶▶" per selezionare una stazione dall'elenco delle stazioni disponibili e confermare con "▶▶/OK".

RADIO FM (MODULAZIONE DI FREQUENZA)

Selezionare la modalità FM.

Tenere premuto "◀◀" o "▶▶" per avviare la ricerca automatica FM.

Premere ripetutamente "◀◀" o "▶▶" per eseguire la sintonizzazione manuale.

Tenere premuto "**SCAN / P-MODE**" per avviare la funzione di memorizzazione automatica delle stazioni FM.

Le stazioni trovate verranno memorizzate automaticamente come preselezioni.

Se ci si sintonizza su una stazione FM con un segnale stereo debole, la ricezione potrebbe essere disturbata. In tal caso, è possibile passare alla ricezione mono tramite il menu descritto più avanti.

FUNZIONE DI PRESELEZIONE DAB/FM

Memorizzazione delle stazioni

1. In modalità di riproduzione DAB/FM, selezionare la stazione radio desiderata.
2. Premere "**PROG**": sul display apparirà "P1 (Empty)".
3. Selezionare il numero di preselezione desiderato con i pulsanti "◀◀" o "▶▶".
4. Premere "▶▶/OK" per confermare: sul display apparirà l'indicazione "Preset x Stored".
5. Ripetere i passaggi 1-4 riportati sopra per programmare fino a 30 stazioni DAB o 30 FM preferite.

Richiamo delle preselezioni

Premere "**PRE+/ALBUM+**" o "**PRE-/ALBUM-**" per selezionare la preselezione desiderata.

In alternativa, premere i tasti numerici 0-9 per selezionare direttamente la stazione memorizzata desiderata.

MENU DAB/FM

Premere il pulsante "**MENU**" per accedere al menu DAB/FM

Selezionare l'opzione desiderata con "◀◀" o "▶▶" e confermare con "▶▶/OK".

Modalità DAB	Modalità FM
Scansione completa: esecuzione della scansione completa in modalità DAB	Impostazioni di scansione: selezione della soglia di ricerca FM per tutte le stazioni o solo per le stazioni principali.
Sintonizzazione manuale: consente di scegliere manualmente i canali DAB per la scansione	Impostazioni audio: consente di forzare la modalità mono o di consentire la modalità stereo
DRC (compressione della gamma dinamica) Questa funzione (se attivata dall'emittente) riduce la differenza tra l'audio più forte e quello più basso durante la trasmissione. È possibile scegliere tra disattivata, bassa e alta	
ELIMINAZIONE DELLE STAZIONI NON DISPONIBILI: consente di rimuovere le stazioni non disponibili dall'elenco delle stazioni	
Annunci: gli annunci dalla stazione, a esempio quelli sul traffico (TA), vengono trasmessi agli altoparlanti quando appaiono sul display. È possibile scegliere tra Attivo, Disattivo, No TA, Solo TA.	
Sistema:	
Lingua	Consente di selezionare la lingua di visualizzazione preferita.
Ora	Selezionare la sorgente di aggiornamento per l'impostazione automatica dell'ora
Ripristino delle impostazioni predefinite	Ripristina le impostazioni di fabbrica dell'unità
Versione software	Mostra la versione del software installato

OROLOGIO

Se l'impostazione automatica dell'ora non funziona, procedere con l'impostazione manuale.

1. Tenere premuto "**CLOCK**" in modalità standby.
2. Premere "◀◀" o "▶▶" per scegliere se visualizzare l'ora nel formato 12 o 24 ore.
3. Premere "**CLOCK**" per confermare; quando le cifre dell'ora della sveglia lampeggiano, premere "◀◀" o "▶▶" per selezionare le ore.
4. Premere "**CLOCK**" per confermare, quindi premere "◀◀" o "▶▶" per selezionare i minuti.
5. Premere "**CLOCK**" per confermare, quindi ripetere la procedura per impostare anno, mese e giorno.
Utilizzare "◀◀" o "▶▶" per impostare le opzioni, quindi confermare premendo "**CLOCK**".

FUNZIONAMENTO CD - MP3/USB

Nota: Le modalità CD e USB hanno le stesse procedure operative.

Riproduzione CD e USB

1. Accendere l'unità e selezionare la modalità CD o USB.
2. **CD:** premere il pulsante "▲" per aprire lo sportello del vano CD. Posizionare un CD con il lato stampato rivolto verso l'alto sul vassoio, quindi premere di nuovo "▲" per chiudere lo sportello del vano CD. La riproduzione comincerà.
USB: collegare con cura l'unità USB alla relativa porta. La riproduzione comincerà.
3. Premere "▶II/OK" per mettere in pausa la riproduzione. La durata della traccia inizia a lampeggiare. Premere di nuovo "▶II/OK" per riprendere la riproduzione.
4. Premere "STOP" per arrestare la riproduzione.

SALTO TRACCE E RICERCA TRACCE AD ALTA VELOCITÀ IN MODALITÀ CD/USB

1. Durante la riproduzione in modalità CD/USB, premere ripetutamente "◀◀" o "▶▶" per passare alle tracce precedenti o successive. La riproduzione del disco inizierà dalla traccia selezionata.
2. Per effettuare ricerche rapide in avanti e indietro all'interno di una traccia e selezionarne un passaggio specifico, tenere premuto "◀◀" o "▶▶". Il lettore eseguirà la ricerca rapida avanti o indietro nella traccia. Rilasciando il pulsante sul punto di ascolto desiderato, la riproduzione riprenderà normalmente da lì.
3. Per selezionare la cartella successiva (album solo in formato MP3), premere "PRE+/ALBUM+" o "PRE-/ALBUM".

Nota: in alternativa, utilizzare i tasti numerici per selezionare le tracce.

INFORMAZIONI SUL TITOLO MP3

Premere "INFO" per visualizzare le informazioni del tag ID3 della traccia MP3 (titolo/artista).

RIAVVIO

Se si modifica la modalità o si spegne l'unità e si torna alla modalità CD o USB, l'unità avvia la riproduzione dall'ultimo punto di ascolto.

Se si preme "STOP" e poi si riprende la riproduzione, l'unità inizia dal primo brano del supporto.

RIPETIZIONE/RIPRODUZIONE CASUALE

Premere il pulsante "SCAN/P-MODE" durante la riproduzione per selezionare le funzioni di ripetizione e riproduzione casuale; è possibile riprodurre una singola traccia, tutte le tracce o una cartella (solo MP3) come segue:



RIPRODUZIONE PROGRAMMATA IN MODALITÀ CD/USB

1. Quando il lettore non è in riproduzione, premere "**PROG**" sul telecomando per accedere alla modalità di PROGRAMMAZIONE; sullo schermo appare P01 T 001 (in modalità CD).
2. Premere "◀◀"/"▶▶" e/o "**PRE+/ALBUM+**" / "**PRE-/ALBUM-**" per selezionare il brano desiderato.
3. Premere "**PROG**" per confermare.
4. Ripetere i passaggi 2 e 3 per programmare altri brani.
Nota: è possibile salvare un totale di 99 tracce MP3 o di 20 tracce CD. L'indicazione "FULL" sarà visualizzata una volta superato il limite.
5. Premere "▶▶/OK" per riprodurre le tracce salvate, premere "◀◀" o "▶▶" per selezionare una delle tracce della sequenza salvata.
6. Premere due volte il pulsante "**STOP**" per uscire dalla modalità di programmazione. L'intero programma contenuto in memoria sarà cancellato.

BLUETOOTH®

Se si utilizza un dispositivo audio *Bluetooth*®, assicurarsi che la distanza operativa dall'unità non superi 10 metri. Ambienti differenti possono condizionare la distanza operativa.

Questa unità può ricevere l'audio, ma non supporta l'uso di cuffie o dispositivi simili *Bluetooth*®.

1. Selezionare la modalità *Bluetooth*®; se non è stato associato alcun dispositivo *Bluetooth*®, sul display apparirà "Not connected".
7. Attivare la funzione *Bluetooth*® sul proprio dispositivo audio e selezionare "DAB980". Dopo che il dispositivo audio è stato associato correttamente, verrà visualizzata l'indicazione "Connected".
8. Avviare la riproduzione sul dispositivo *Bluetooth*®. Premere "▶▶ /OK" per interrompere o riprendere la riproduzione.
9. Premere "◀◀" o "▶▶" per selezionare le tracce.

Nota:

Premere "**PROG**" per accedere di nuovo alla modalità di associazione. "Not connected" lampeggerà sul display e l'unità avvierà nuovamente la ricerca.

FUNZIONE INGRESSO AUX

Selezionare la modalità AUX.

Inserire il cavo audio (non in dotazione) nella corrispondente presa "AUX" dell'unità (DAB980). Avviando la riproduzione sul dispositivo collegato, sarà possibile ascoltare l'audio tramite l'unità DAB980.

Potrebbe essere necessario impostare il volume di riproduzione al massimo.

FUNZIONAMENTO CUFFIE



Durante il normale funzionamento, inserire il cavo audio (non in dotazione) nella corrispondente presa 'PHONES' dell'unità.

Nota: regolare il volume a un livello basso durante l'uso delle cuffie.

Per evitare possibili danni all'udito, non ascoltare musica ad alto volume per un periodo di tempo prolungato.

MODALITÀ DI SOSPENSIONE

L'unità può entrare automaticamente in modalità standby dopo un periodo prestabilito.

Quando l'unità è accesa, premere ripetutamente "**SLEEP**" per selezionare l'intervallo desiderato: disattivo Off - 120 - 110 - 90 - 80 - 70 - 60 - 50 - 40 - 30 - 20 - 10 - 5 minuti

Trascorso l'intervallo impostato, l'unità passa automaticamente alla modalità standby.

Selezionare "Disattivo" se si vuole disattivare il timer di sospensione.

SVEGLIA

È possibile impostare Sveglia 1 e/o Sveglia 2.

1. In modalità standby, tenere premuto "**ALARM1**".
2. Quando le ore lampeggiano, premere "◀◀" o "▶▶" per selezionare l'ora della sveglia.
3. Premere "**ALARM1**" per confermare, quindi premere "◀◀" o "▶▶" per selezionare i minuti dell'ora della sveglia.
4. Premere "**ALARM1**" per confermare, quindi premere "◀◀" o "▶▶" per selezionare la sorgente della sveglia (Cicalino/DAB/FM/CD o USB).
Nota: in modalità DAB e FM, selezionare il numero di memoria come passaggio successivo.
5. Premere "**ALARM1**" per confermare, quindi premere "◀◀" o "▶▶" per impostare il volume della sveglia
6. Infine, premere "**ALARM1**" per salvare e attivare la sveglia 1.

NOTA: per impostare la sveglia 2, premere il tasto "**ALARM2**" invece di "**ALARM1**".

ATTIVAZIONE/DISATTIVAZIONE DELLA SVEGLIA

Premere "**ALARM1**" o "**ALARM2**" in modalità standby per disattivare, attivare o modificare la sorgente della sveglia.

DISATTIVAZIONE DEL SEGNALE ACUSTICO DELLA SVEGLIA

Mentre la sveglia suona, premere "⏻" / **FUNC** per interrompere il segnale acustico.

SOSPENSIONE DELLA SVEGLIA

Mentre la sveglia suona, premere "**SNOOZE**" per interrompere il segnale acustico. La sveglia suonerà di nuovo dopo 9 minuti.

L'ultima versione del manuale di istruzioni può essere scaricata dal sito www.soundmaster.de

Sono riservati eventuali modifiche tecniche ed errori di stampa.

Copyright di Woerlein GmbH, 90556 Cadolzburg, www.soundmaster.de

Riproduzione possibile solo con il permesso di Woerlein GmbH



OCHRANA ŽIVOTNÍHO PROSTŘEDÍ

Nelikvidujte tento výrobek na konci jeho životního cyklu spolu s běžným domovním odpadem. Odevzdejte jej ve sběrném dvoře pro recyklaci elektrických a elektronických zařízení. Tento význam má symbol na výrobku, návodu k použití nebo na balení.

Materiály jsou recyklovatelné podle jejich označení. Opětovným použitím materiálů nebo jiných forem recyklace starých zařízení a obalů významně přispíváte k ochraně našeho životního prostředí. Je-li to nutné, před likvidací bezplatně vyjměte baterie a osobní údaje a zeptejte se svého místního úřadu na odpovědné místo pro likvidaci..

	VAROVÁNÍ	
Nebezpečí úrazu elektrickým proudem. Neotevírejte!		
Upozornění: Nesnímejte kryt (ani zadní část), abyste snížili nebezpečí úrazu elektrickým proudem. Uvnitř nejsou žádné díly, které by mohl uživatel opravit sám. Opravy svěďte kvalifikovaným servisním pracovníkům.		



Tento symbol značí přítomnost nebezpečného napětí uvnitř krytu, které je dostatečně vysoké, aby představovalo nebezpečí úrazu elektrickým proudem.



Tento symbol značí, že k zařízení jsou k dispozici pokyny k obsluze a údržbě.

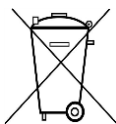

Použité baterie představují nebezpečný odpad a NESMÍ být likvidovány spolu s domovním odpadem! Jako spotřebitelé jste z právního hlediska povinni odevzdat **všechny baterie** k zajištění ekologicky šetrné recyklace – bez ohledu

na to, zda baterie obsahují škodlivé látky či nikoli*.

Odevzdejte baterie zdarma v místním veřejném sběrném dvoře nebo v obchodech, které příslušný druh baterií prodávají.

Odevzdávejte pouze zcela vybité baterie.

* Označení Cd = kadmium, Hg = rtuť, Pb = olovo

	UPOZORNĚNÍ – PŘI OTEVŘENÍ KRYTU NEBO STISKNUTÍ BEZPEČNOSTNÍHO ODPOJOVAČE DOCHÁZÍ K NEVIDITELNÉMU LASEROVÉMU ZÁŘENÍ. NEVYSTAVUJTE SE LASEROVÉMU PAPSUKU.
--	--



Neposlouchejte po delší dobu s vysokou hlasitostí, abyste zabránili možnému poškození sluchu.

- Používejte zařízení pouze v suchém vnitřním prostředí.
- Chraňte zařízení před vlhkostí.
- Zařízení neotevírejte. **NEBEZPEČÍ ÚRAZU ELEKTRICKÝM PROUDEM!** Otevření a opravy svěďte kvalifikovaným servisním pracovníkům.
- Zařízení připojujte pouze ke správně namontované a uzemněné nástěnné zásuvce. Zkontrolujte, zda napětí odpovídá technickým údajům uvedeným na typovém štítku.
- Zajistěte, aby síťový kabel zůstal během provozu suchý. Síťový kabel nepřiskřípněte ani jiným způsobem nepoškozujte.

- Varování pro odpojování zařízení: Síťová zástrčka se používá jako připojení, měla by proto zůstat vždy přístupná. Poškozený síťový kabel nebo zástrčku je nutné nechat ihned vyměnit v autorizovaném servisním středisku.
- Dochází-li k bleskům, zařízení ihned odpojte od síťového napájení.
- Děti by měly zařízení používat pod dohledem rodičů.
- Zařízení čistěte pouze suchým hadříkem.
- **NEPOUŽÍVEJTE ČISTICÍ PROSTŘEDKY ani ABRAZIVNÍ TKANINY!**
- Zařízení umístěte na místo s dostatečnou ventilací, aby nedocházelo k přehřívání.
- Nezakrývejte ventilační otvory!
- Ventilační otvory by neměly být zablokovány předměty, jako jsou noviny, ubrusy, záclony apod.
- Zařízení by nemělo být vystaveno kapající ani stříkající vodě a neměly by se na něj pokládat předměty s tekutinami, jako jsou vázy.
- Zařízení by nemělo být vystaveno přímému slunečnímu záření, příliš vysokým ani příliš nízkým teplotám, vlhkosti, vibracím ani by nemělo být umístěno v prašném prostředí.
- Do ventilačních otvorů ani jiných otvorů zařízení se nikdy nepokoušejte vložit dráty, špendlíky ani jiné předměty.
- Umístěte zařízení na bezpečné místo bez vibrací.
- Na zařízení by se neměly pokládat zdroje otevřeného ohně jako například hořící svíčky.
- Umístěte zařízení co nejdále od počítačů a mikrovlnných trub. V opačném případě by mohlo docházet k rušení příjmu rádiového signálu.
- Neotevírejte ani neopravujte kryt. Není to bezpečné a došlo by k porušení platnosti záruky. Opravy smí provádět pouze autorizované servisní/zákaznické středisko.
- Zařízení je vybaveno „laserovým zařízením třídy 1“. Nevystavujte se laserovému paprsku, protože by mohlo dojít ke zranění očí.
- Používejte pouze baterie neobsahující rtuť ani kadmium.
- Baterii by neměly být vystaveny působení nadměrného tepla, jako je sluneční záření, oheň apod.
- Použité baterie představují nebezpečný odpad a NESMÍ být likvidovány spolu s domovním odpadem!!! Vraťte baterie svému prodejci nebo je odevzdejte v místním sběrném dvoře.
- Udržujte baterie mimo dosah dětí. Děti by mohly baterie spolknout. Pokud došlo ke spolknutí baterie, okamžitě vyhledejte lékařskou pomoc.
- Baterie pravidelně kontrolujte, zda nedochází k úniku kapalin.
- Toto zařízení je určeno k používání v mírném klimatu. Není vhodné pro používání v zemích s tropickým klimatem.

PŘEHLED PRODUKTU

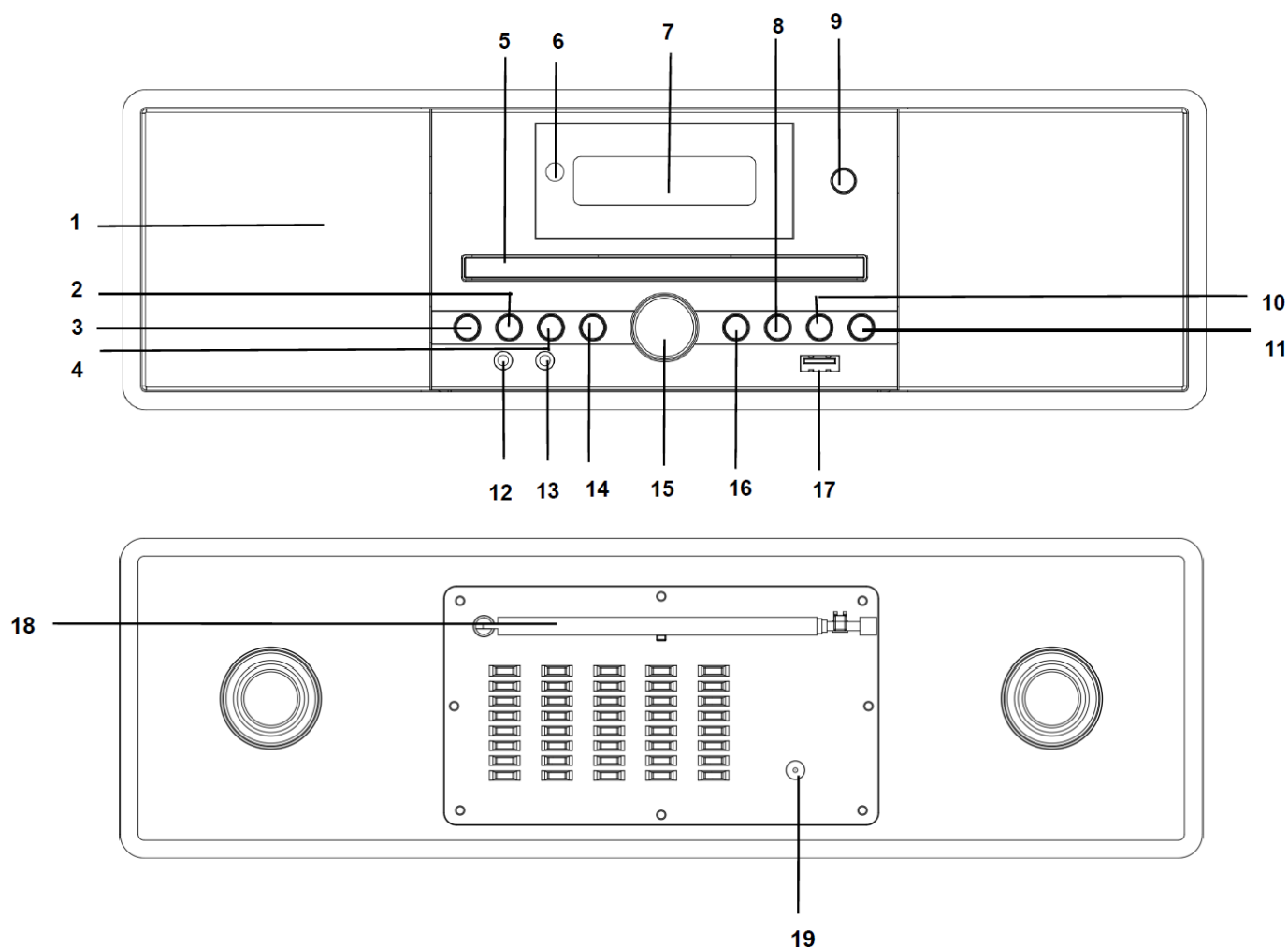

- | | | | | |
|----|---------------------------|----|---------------------|--|
| 1 | Reproduktor | 11 | PRE/ALBUM+ | Výběr předvolby/alba |
| 2 | ▶II / OK | 12 | Vstupní jack AUX | Přehrávání/pozastavení/OK |
| 3 | ⏻ / FUNC | 13 | Konektor sluchátek | Zapnutí/vypnutí, funkce |
| 4 | ◀◀ | 14 | ▶▶ | Stanice/stopa směrem zpět / Stanice/stopa směrem vpřed |
| 5 | Mechanika CD | 15 | VOLUME | Nastavení hlasitosti |
| 6 | Senzor dálkového ovladače | 16 | EQ | Nastavení zvuku |
| 7 | Displej | 17 | Konektor USB | |
| 8 | MENU | 18 | Anténa | Otevření nabídky DAB/FM |
| 9 | EJECT | 19 | Vstupní DC konektor | Otevření/zavření dvířek mechaniky CD |
| 10 | INFO | | | Zobrazení informací o stanici/stopě |

DÁLKOVÝ OVLADAČ

20	ALARM2	Povolení/zakázání a nastavení budíku 2
21	MENU	Otevření nabídky DAB/FM
22	⏻ / FUNC	Zapnutí/vypnutí, výběr zdroje
23	ALARM1	Zapnutí/vypnutí a nastavení budíku 1
24	SNOOZE	Spuštění opakovaného buzení během budíku
25	SLEEP	Výběr doby pro přechod do režimu spánku
26	EQ	Výběr předvoleb zvuku
27	PRE+/ALBUM+	Výběr předvolby DAB/FM a alba CD-MP3/USB
28	⏮	Stanice/název směrem zpět
29	VOL-	Snížení hlasitosti
30	SCAN/P-MODE	Vyhledávání DAB/FM Režimy přehrávání CD/USB
31	▲	Otevření/zavření dvířek mechaniky CD
32	INFO	Zobrazení informací o stanici a názvu
33	MUTE	Ztlumení / zrušení ztlumení zvuku
34	CLOCK	Ruční nastavení času
35	STOP	Zastavení přehrávání CD/USB
36	▶ / OK	Přehrávání/pozastavení/OK
37	▶▶	Stanice/název směrem vpřed
38	PRE+/ALBUM+	Výběr předvolby DAB/FM a alba CD-MP3/USB
39	VOL+	Zvýšení hlasitosti
40	0-9	Číselná tlačítka pro předvolby a stopy
41	PROG	Uložení stanic a názvů

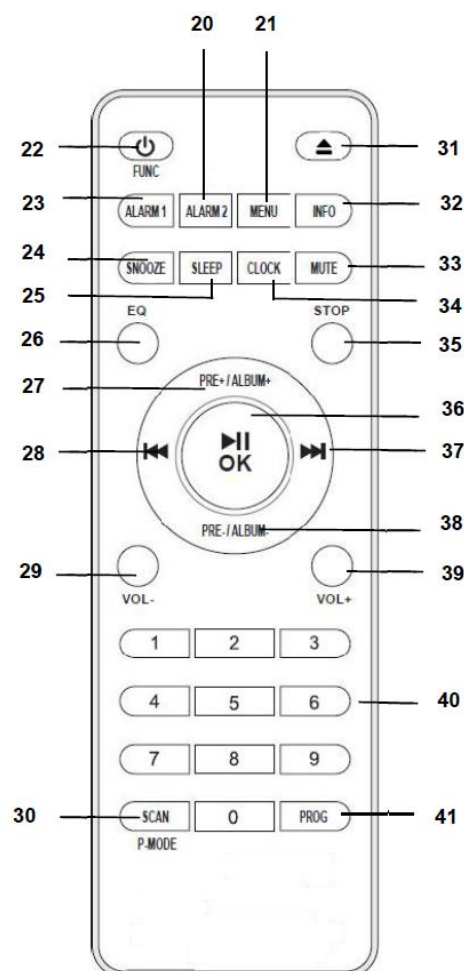

PROVOZ DÁLKOVÉHO OVLADAČE

1. Stiskněte a vysuňte zadní kryt a otevřete prostor pro baterie dálkového ovladače.
2. Vložte dvě baterie velikosti AAA. Ujistěte se, že strany (+) a (-) baterií odpovídají stranám (+) a (-) uvedeným v prostoru pro baterie.
3. Zavřete kryt prostoru pro baterie.

ROZBALENÍ

Sejměte ze spotřebiče veškerý obalový materiál. Obaly si uschovejte. Pokud je zlikvidujete, učiňte tak v souladu s místními předpisy.

Hlavní jednotka
Napájecí zdroj AC/DC

Dálkový ovladač
Návod k obsluze

ZAČÍNÁME

NAPÁJENÍ

Připojte DC konektor napájecího zdroje k DC konektoru zařízení a adaptér zapojte do nástěnné zásuvky. Toto zařízení je určeno k provozu na běžné napájení 230 V AC, 50 Hz. Vytáhněte teleskopickou anténu a nastavte ji na co nejlepší příjem DAB/FM.

ZÁKLADNÍ PROVOZ

ZAPNUTÍ/VYPNUTÍ

Stisknutím tlačítka „ / **FUNC**“ zapnete zařízení.

Zařízení vypnete stisknutím tlačítka „ / **FUNC**“ a jeho podržením.

VÝBĚR REŽIMU

Opakovaným stisknutím tlačítka „ / **FUNC**“ vyberte funkci „**DAB, FM, CD, USB, Bluetooth, Aux**“.

Správa napájení ERP

Pokud po skončení přehrávání nedojde ke stisknutí a podržení tlačítka „ / **FUNC“, a tím k vypnutí zařízení, zařízení se po přibližně 20 minutách automaticky vypne.**

Stisknutím tlačítka „ / **FUNC“ na zařízení spotřebič opět zapnete.**

NASTAVENÍ HLASITOSTI/ZVUKU

Stisknutím tlačítka „**VOL-/VOL+**“ snížíte/zvýšíte hlasitost.

Opakovaným stisknutím tlačítka „**EQ**“ vyberte ze zvukových režimů **NORMÁLNÍ NASTAVENÍ / ROCK / POP / JAZZ / KLASICKÁ HUDBA**.

Stisknutím tlačítka „**MUTE**“ ztlumíte zvuk nebo zrušíte jeho ztlumení.

Opakovaným stisknutím tlačítka „**INFO**“ zobrazíte dostupné informace o stanici/názvu.

RÁDIO DAB

Vyberte režim DAB.

Rádio automaticky provede kompletní vyhledání stanic DAB+. Stanice se v seznamu stanic DAB uloží v abecedním pořadí.

Přehraje se první dostupná stanice a automaticky se nastaví hodiny.

POZNÁMKA:

Pokud nedojde k žádnému příjmu signálu DAB+, změňte polohu zařízení nebo nastavte anténu a stiskněte na dálkovém ovladači tlačítko „**SCAN / P-MODE**“ a podržte ho.

Stisknutím tlačítka „**◀◀**“ nebo „**▶▶**“ vyberte stanici ze seznamu stanic a potvrďte ji stisknutím tlačítka „**▶▶/OK**“.

RÁDIO FM (VKV)

Zvolte režim FM.

Stisknutím tlačítka „**◀◀**“ nebo „**▶▶**“ a jeho podržením spustíte automatické vyhledávání stanic FM.

Opakovaným stisknutím tlačítka „**◀◀**“ nebo „**▶▶**“ a jeho podržením provedete ruční ladění.

Stisknutím a podržením tlačítka „**SCAN / P-MODE**“ spustíte funkci automatického ukládání stanic FM.

Nalezené stanice se automaticky uloží jako předvolby.

Pokud dochází ke stereofonnímu příjmu a naladíte stanici FM se slabším signálem, může vznikat šum. Pomocí nabídky můžete přepnout na monofonní příjem, který je popsán později.

FUNKCE PŘEDVOLBY V REŽIMU DAB/FM

Uložení předvolby

1. V režimu přehrávání DAB/FM vyberte požadovanou rozhlasovou stanici.
2. Stiskněte tlačítko „**PROG**“ a na displeji se zobrazí text „P1 (Empty)“.
3. Pomocí tlačítka „**◀◀**“ nebo „**▶▶**“ vyberte požadované číslo předvolby.
4. Stisknutím tlačítka „**▶▶/OK**“ volbu potvrdíte a na displeji se zobrazí text „Preset x Stored“.
5. Opakováním výše uvedených kroků 1 až 4 naprogramujete 30 požadovaných stanic DAB nebo 30 stanic FM.

Vyvolání předvolby

Stisknutím tlačítka „**PRE+/ALBUM+**“ nebo „**PRE-/ALBUM-**“ vyberte požadovanou předvolbu.

Předvolbu můžete také zvolit přímo pomocí číselných tlačítek 0–9.

NABÍDKA DAB a FM

Stisknutím tlačítka „**MENU**“ otevřete nabídku DAB/FM.

Pomocí tlačítka „**◀**“ nebo „**▶**“ vyberte níže uvedenou možnost a potvrďte ji stisknutím tlačítka „**▶/OK**“.

Režim DAB	Režim FM
Úplné skenování: Provede úplné vyhledávání stanic DAB.	Nastavení vyhledávání: Volba prahu vyhledávání FM pro všechny nebo pouze silné stanice.
Ruční ladění: Můžete ručně zvolit kanály DAB pro vyhledávání.	Nastavení zvuku: Slouží k výběru možnosti Vynucený monofonní zvuk nebo Stereofonní zvuk.
DRC (komprese dynamického rozsahu) Tato funkce (když je dostupná od provozovatele vysílání) pomáhá redukovat rozdíl mezi nejhlasitějším a nejnižším vysílaným zvukem. Lze vybrat mezi možnostmi vypnuto, nízký a vysoký	
VYŘADIT: Slouží k odstranění nedostupných stanic ze seznamu stanic.	
Hlášení: Pokud se objeví oznámení ze stanic, jako jsou dopravní informace, předají se do reproduktorů. Můžete si vybrat mezi možnostmi Zapnuto, Vypnuto, Žádné dopravní informace, Pouze dopravní informace.	
Systém:	
Jazyk	Slouží k výběru z dostupných jazyků zobrazovaných na displeji.
Čas	K automatickému nastavování času zvolte možnost Aktualizovat zdroj.
Obnovení továrního nastavení	Nastaví zařízení zpět do výchozího továrního nastavení.
Verze softwaru	Zobrazí nainstalovanou verzi softwaru.

HODINY

V případě, že automatické nastavování času nefunguje, můžete hodiny nastavit ručně.

1. V pohotovostním režimu stiskněte tlačítko „**CLOCK**“ a podržte ho stisknuté.
2. Pomocí tlačítek „**◀**“ nebo „**▶**“ zvolte, zda se má čas zobrazovat ve 12- nebo 24hodinovém formátu.
3. Stisknutím tlačítka „**CLOCK**“ volbu potvrďte. Začnou blikat hodiny budíku. Stisknutím tlačítka „**◀**“ nebo „**▶**“ vyberte hodiny.
4. Stisknutím tlačítka „**CLOCK**“ volbu potvrďte. Stisknutím tlačítka „**◀**“ nebo „**▶**“ vyberte minuty.
5. Stisknutím tlačítka „**CLOCK**“ volbu potvrďte. Stejným způsobem můžete nastavit rok, měsíc a den.

Každou možnost je třeba nastavit pomocí tlačítka „**◀**“ nebo „**▶**“ a potvrdit pomocí tlačítka „**CLOCK**“.

POUŽITÍ CD - MP3 / USB

Poznámka: Režimy CD a USB se ovládají stejně.

Přehrávání CD nebo USB

1. Zapněte zařízení a vyberte režim CD nebo USB.
2. **CD:** Stisknutím tlačítka „▲“ otevřete dvířka mechaniky CD. Vložte do mechaniky disk CD potištěnou stranou směrem nahoru a poté opětovným stisknutím tlačítka „▲“ dvířka mechaniky CD zavřete. Spustí se přehrávání.
USB: Do konektoru USB opatrně připojte jednotku USB. Spustí se přehrávání.
3. Stisknutím tlačítka „▶||/OK“ přehrávání pozastavíte. Čas stopy začne blikat. Opětovným stisknutím tlačítka „▶||/OK“ obnovíte přehrávání.
4. Stisknutím tlačítka „STOP“ zastavíte přehrávání.

PŘESKAKOVÁNÍ STOP A VYSOKORYCHLOSTNÍ VYHLEDÁVÁNÍ STOP V REŽIMU CD/USB

1. Opakovaným stisknutím tlačítka „◀◀“ nebo „▶▶“ během přehrávání přeskočíte na nižší nebo vyšší stopy. Bude zahájeno přehrávání disku od vybrané stopy.
2. Chcete-li v rámci stopy rychle vyhledávat vpřed nebo vzad a najít konkrétní pasáž, stiskněte a podržte tlačítko „◀◀“ nebo „▶▶“. Přehrávač zahájí rychlé vyhledávání vzad nebo vpřed. Jakmile uslyšíte požadovanou pasáž, tlačítko uvolněte a přehrávání bude od tohoto okamžiku pokračovat normálně.
3. Chcete-li vybrat další složku (pouze u alb v režimu MP3), stiskněte tlačítko „PRE+/ALBUM+“ nebo „PRE-/ALBUM-“.

Poznámka: Stopy můžete vybrat také pomocí číselných tlačítek.

INFORMACE O NÁZVU MP3

Stisknutím tlačítka „INFO“ zobrazíte informace o názvu MP3 ID3 (název/interpret).

PŘEPÍNAČ POKRAČOVAT

Pokud změníte režim nebo zařízení vypnete a pak se vrátíte k režimu CD nebo USB, začne zařízení přehrávat od posledního poslouchaného místa.

Pokud stisknete tlačítko „STOP“ a znovu spustíte přehrávání, začne zařízení přehrávat od první stopy média.

Funkce OPAKOVAT/NÁHODNÝ VÝBĚR

Během přehrávání zvolte stisknutím tlačítka „SCAN/P-MODE“ funkci opakovaného a náhodného přehrávání. V různých režimech lze přehrávat jednu stopu, opakovat všechny stopy nebo opakovat složku (pouze v režimu MP3) a přehrávat náhodný výběr, a to následovně:



PROGRAMOVÁNÍ PŘEHRÁVÁNÍ V REŽIMU CD/USB

1. Stisknutím tlačítka „**PROG**“ na dálkovém ovladači v režimu zastavení přejděte do režimu PROGRAMOVÁNÍ. Na displeji se zobrazí hlášení P01 T 001 (v režimu CD).
2. Stisknutím tlačítka „**◀◀**“/„**▶▶**“ nebo „**PRE+/ALBUM+**“ / „**PRE-/ALBUM-**“ vyberte požadovanou stopu.
3. Stisknutím tlačítka „**PROG**“ volbu potvrďte.
4. Opakováním kroků 2 a 3 pokračujte v programování.
Poznámka: Celkem můžete uložit 99 stop MP3 a 20 stop CD. Jakmile dosáhnete limitu, zobrazí se hlášení „FULL“.
5. Stisknutím tlačítka „**▶▶/OK**“ přehrajete uložené stopy, stisknutím tlačítka „**◀◀**“ nebo „**▶▶**“ vyberete stopu v uloženém pořadí.
6. Dvojím stisknutím tlačítka „**STOP**“ ukončíte režim programování. Je zrušen celý program uložený v paměti.

FUNKCE BLUETOOTH®

Pokud používáte audiozařízení s funkcí *Bluetooth*®, musíte udržovat provozní vzdálenost max. 10 metrů. Na provozní vzdálenost má vliv různé prostředí.

Toto zařízení má pouze funkci příjmu a nelze jej připojit ke sluchátkům *Bluetooth*® ani podobným zařízením.

1. Vyberte režim *Bluetooth*®. Pokud není spárováno žádné zařízení *Bluetooth*®, na displeji bude blikat hlášení „Not connected“.
2. Zapněte na audiozařízení funkci *Bluetooth*® a zvolte položku „DAB980“. Jakmile se audiozařízení úspěšně spáruje, bude trvale zobrazeno hlášení „Connected“.
3. Spusťte přehrávání na zařízení *Bluetooth*®. Pomocí tlačítka „**▶▶ / OK**“ můžete přehrávání přerušit nebo v něm pokračovat.
4. Pomocí tlačítka „**◀◀**“ nebo „**▶▶**“ můžete vybrat stopy.

Poznámka:

Stisknutím tlačítka „**PROG**“ přejdete opět do režimu párování. Na displeji bude blikat „Not connected“ a spustí se nové vyhledávání.

POUŽITÍ VSTUPU AUX

Zvolte režim AUX.

Audiokabel (není součástí dodávky) zapojte do příslušné zdířky „AUX“ zařízení (DAB980).

Spusťte přehrávání připojeného zařízení a zvuk pak uslyšíte ze zařízení DAB980.

Bude zřejmě nutné nastavit hlasitost přehrávání na maximum.

FUNKCE SLUCHÁTEK



Při běžném provozu zasuňte kabel sluchátek (nejsou součástí dodávky) do odpovídající zásuvky „PHONES“ přístroje.

Poznámka: Během provozu sluchátek nastavte nižší hlasitost.

Aby nedošlo k možnému poškození sluchu, nepoužívejte sluchátka pro přehrávání velmi hlasité hudby po delší dobu.

SPÁNEK

Toto zařízení může po zadané době přejít automaticky do pohotovostního režimu.

Při zapnutém zařízení vyberte opakovaným stisknutím tlačítka „**SLEEP**“ požadovanou dobu pro přechod do režimu spánku mezi možnostmi Vypnuto – 120 – 110 – 90 – 80 – 70 – 60 – 50 – 40 – 30 – 20 – 10 – 5 minut.

Po uplynutí zvolené doby pro přechod do režimu spánku se zařízení automaticky přepne do pohotovostního režimu.

Pokud chcete časovač spánku deaktivovat, vyberte možnost „Vypnuto“.

BUDÍK

Lze nastavit budík 1 anebo budík 2.

1. V pohotovostním režimu stiskněte tlačítko „**ALARM1**“ a podržte ho stisknuté.
2. Začnou blikat hodiny budíku. Stisknutím tlačítka „**◀◀**“ nebo „**▶▶**“ vyberte hodiny.
3. Stisknutím tlačítka „**ALARM1**“ volbu potvrďte. Stisknutím tlačítka „**◀◀**“ nebo „**▶▶**“ vyberte minuty času budíku.
4. Stisknutím tlačítka „**ALARM1**“ volbu potvrďte. Stisknutím tlačítka „**◀◀**“ nebo „**▶▶**“ vyberte zdroj (bzučák/DAB/FM/CD nebo USB).
Poznámka: V režimu DAB nebo FM můžete jako další krok zvolit číslo předvolby.
5. Stisknutím tlačítka „**ALARM1**“ volbu potvrďte. Stisknutím tlačítka „**◀◀**“ nebo „**▶▶**“ nastavte hlasitost budíku.
6. Stisknutím tlačítka „**ALARM1**“ budík 1 uložte a aktivujte.

POZNÁMKA: Chcete-li nastavit budík 2, použijte tlačítko „**ALARM2**“ místo tlačítka „**ALARM1**“.

ZAPNUTÍ/VYPNUTÍ BUDÍKU

Chcete-li vypnout nebo zapnout budík nebo změnit zdroj budíku, stiskněte v pohotovostním režimu tlačítko „**ALARM1**“ nebo „**ALARM2**“.

DEAKTIVACE ZVUKU BUDÍKU

Zvoní-li budík, stisknutím tlačítka „**⏏** / **FUNC**“ zvonění tónu budíku zastavíte.

OPAKOVANÉ BUZENÍ

Zvoní-li budík, stisknutím tlačítka „**SNOOZE**“ ho přerušíte. Budík se znovu ozve po 9 minutách.

Aktuální verzi návodu lze stáhnout z webu www.soundmaster.de

Technické změny a chyby tisku jsou vyhrazeny.

Autorská práva jsou ve vlastnictví společnosti Woerlein GmbH, 90556

Cadolzburg, www.soundmaster.de

Kopírování pouze se souhlasem společnosti Woerlein GmbH



OCHRANA ŽIVOTNÉHO PROSTREDIA



Na konci životnosti výrobok nelikvidujte s bežným komunálnym odpadom. Odovzdajte ho na zberné miesto na recyklovanie elektrických a elektronických zariadení. Je to označené symbolom na výrobku, v používateľskej príručke a na obale.

Materiály sú recyklovateľné podľa označenia. Opätovným použitím materiálov alebo iných foriem recyklácie starých zariadení a obalov významne prispievate k ochrane nášho životného prostredia. V prípade potreby bezplatne vyberte batérie a osobné údaje a zlikvidujte ich na miestnom úrade.

	UPOZORNENIE Nebezpečenstvo zásahu elektrickým prúdom Neotvárajte!	
Výstraha: Aby sa znížilo nebezpečenstvo zásahu elektrickým prúdom, neodstraňujte kryt (ani zadnú časť). Vo vnútri sa nenachádzajú žiadne diely, ktorých údržbu by mohol vykonávať používateľ. Vykonávanie údržby prenechajte kvalifikovaným servisným pracovníkom.		



Tento symbol označuje prítomnosť nebezpečného napätia pod krytom, ktoré je dostatočne vysoké na spôsobenie zásahu elektrickým prúdom.



Tento symbol označuje prítomnosť dôležitých pokynov k prevádzke a údržbe zariadenia.



Použitie batérie predstavujú nebezpečný odpad a NESMÚ sa likvidovať s komunálnym odpadom! Ako zákazník máte **zákonnú povinnosť** odovzdať **všetky batérie** na ekologické recyklovanie – bez

ohľadu na to, či obsahujú alebo neobsahujú škodlivé látky*). **Batérie bezplatne odovzdajte na verejné zberné miesta vo vašom okolí alebo v obchodoch, v ktorých sa predávajú batérie príslušného druhu.**

Odovzdávajú len úplne vybité batérie.

*) označenie Cd = kadmium, Hg = ortuť, Pb = olovo

 LASEROVÝ VÝROBK TRIEDY 1 LUOKEN 1 LAISERLAITE KLASSE 1 LASER PRODUKT	VÝSTRAHA – NEVIDITEĽNÉ LASEROVÉ ŽIARENIE PRI OTVORENÍ KRYTU ALEBO STLAČENÍ BEZPEČNOSTNEJ POISTKY. NEVYSTAVUJTE SA PÔSOBIENIU LASEROVÉHO LÚČA.
--	--



Aby ste predišli poškodeniu sluchu, nepočúvajte dlho pri vysokej hlasitosti.

- Zariadenie používajte len v suchých vnútorných priestoroch.
- Chráňte zariadenie pred vlhkosťou.
- Neotvárajte zariadenie. **NEBEZPEČENSTVO ZÁSAHU ELEKTRICKÝM PRÚDOM!** Otváranie a servis zariadenia prenechajte kvalifikovaným pracovníkom.
- Zariadenie zapájajte len do správne nainštalovanej a uzemnenej zásuvky. Ubezpečte sa, že sieťové napätie zodpovedá špecifikáciám uvedeným na typovom štítku.
- Zabezpečte, aby napájací kábel bol počas prevádzky suchý. Zabráňte privretiu alebo akémukoľvek poškodeniu napájacieho kábla.
- Upozornenie pri odpájaní zariadenia: Napájacia zástrčka slúži ako pripojenie, preto musí vždy umožňovať manipuláciu.

Bezpečnostné, environmentálne a inštalačné pokyny

- Napájacia zástrčka slúži ako odpájacie zariadenie, s ktorým sa musí vždy dať manipulovať.
- Poškodený napájací kábel alebo zástrčku musí autorizované servisné centrum okamžite vymeniť.
- V prípade výskytu bleskov zariadenie okamžite odpojte od zdroja sieťového napätia.
- Deti musia byť pri používaní zariadenia pod dohľadom rodičov.
- Na čistenie zariadenia používajte len suchú tkaninu.
- Nepoužívajte ČISTIACE PROSTRIEDKY ani DRSNÉ TKANINY!
- Zariadenie inštalujte na miesto s dostatočným vetraním, aby ste predchádzali nahromadeniu tepla.
- Nezakrývajte vetracie otvory!
- Nebráňte vetraniu zakrytím vetracích otvorov predmetmi, napríklad novinami, obrusom, záclonou atď.
- Nevystavujte zariadenie kvapkajúcim ani striekajúcim kvapalinám a nekladte na zariadenie žiadne predmety naplnené kvapalinami, napríklad vázy.
- Nevystavujte jednotku priamemu slnečnému žiareniu, veľmi vysokým alebo veľmi nízkym teplotám, vlhkosti, vibráciám ani prašnému prostrediu.
- Nikdy sa nepokúšajte vkladať do ventilačných otvorov alebo do otváracej časti jednotky drôty, špendlíky ani iné podobné predmety.
- Zariadenie nainštalujte na bezpečné miesto, ktoré nie je vystavené vibráciám.
- Na zariadenie neumiestňujte žiadne zdroje otvoreného ohňa, napríklad horiace sviečky.
- Zariadenie nainštalujte čo najďalej od počítačov a mikrovlnných rúr, v opačnom prípade môže dôjsť k rušeniu rozhlasového príjmu.
- Kryt neotvárajte ani neopravujte. Nie je to bezpečné a vaša záruka tým stratí platnosť. Opravy smie vykonávať len autorizované servisné/zákaznícke stredisko.
- Zariadenie je vybavené „laserom triedy 1“. Nevystavujte sa laserovým lúčom, pretože môžu spôsobiť poranenie očí.
- Používajte len batérie bez obsahu ortuti a kadmia.
- Batérie nevystavujte nadmernému teplu, napríklad slnečnému žiareniu, ohňu a podobne.
- Použitie batérie predstavujú nebezpečný odpad a NESMÚ sa likvidovať s komunálnym odpadom! Batérie odovzdajte u predajcu alebo na zberných miestach vo vašom okolí.
- Udržujte batérie mimo dosahu detí. Deti by mohli batérie prehltnúť. V prípade prehltnutia batérie sa okamžite obráťte na lekára.
- Pravidelne kontrolujte vaše batérie, aby nedošlo k ich vytečeniu.
- Toto zariadenie je určené na použitie v miernom podnebí, nie je vhodné na použitie v tropických krajinách.

PREHĽAD PRODUKTU

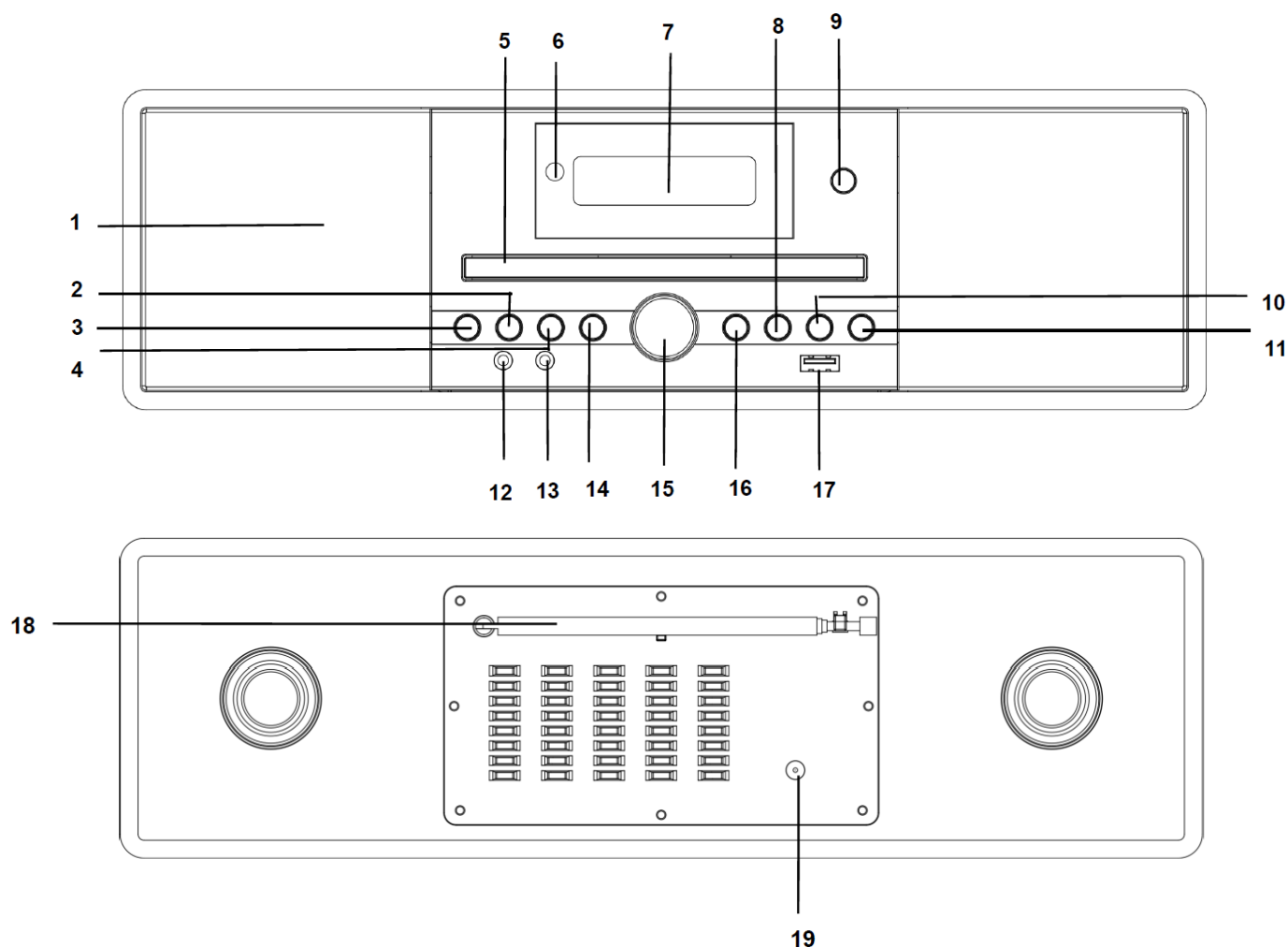

- | | | | | |
|----|-----------------------------|----|------------------------------|---|
| 1 | Reproduktor | 11 | PRE/ALBUM+ | Výber predvolieb/albumov |
| 2 | ▶II/OK | 12 | Konektor aux-in | |
| 3 | ⏻/FUNC | 13 | Konektor na slúchadlá | |
| 4 | ⏪ | 14 | ▶▶ | O stanicu/skladbu dopredu |
| 5 | Priestor na disk CD | 15 | VOLUME | Nastavenie hlasitosti |
| 6 | Snímač diaľkového ovládania | 16 | EQ | Nastavenie zvuku |
| 7 | Displej | 17 | Konektor USB | |
| 8 | MENU | 18 | Anténa | |
| 9 | EJECT | 19 | Konektor jednosmerného prúdu | |
| 10 | INFO | | | Zobrazenie informácií o stanici/skladbe |

DIAL'KOVÉ OVLÁDANIE

20	ALARM2	Aktivácia/deaktivácia budíka 2
21	MENU	Otvorenie ponuky DAB/FM
22	⏻/FUNC	Zapnutie/vypnutie, výber zdroja
23	ALARM1	Aktivácia/deaktivácia budíka 1
24	SNOOZE	Spustenie odloženia počas budíka
25	SLEEP	Výber času spánku
26	EQ	Výber predvolieb zvuku
27	PRE+/ALBUM+	Výber predvoľby DAB/FM a albumu na CD-MP3/USB
28	⏮	O stanicu/titul dozadu
29	VOL-	Zníženie hlasitosti
30	SCAN/P-MODE	Vyhľadávanie DAB/FM Režimy prehrávania CD/USB
31	⏮	Otvorenie/zavretie veka mechaniky CD
32	INFO	Zobrazenie informácií o stanici a titule
33	MUTE	Stlmenie/zrušenie stlmenia zvuku
34	CLOCK	Manuálne nastavenie času
35	STOP	Zastavenie prehrávania CD/USB
36	▶ /OK	Prehrávanie/pozastavenie/OK
37	▶▶	O stanicu/titul dopredu
38	PRE+/ALBUM+	Výber predvoľby DAB/FM a albumu na CD-MP3/USB
39	VOL+	Zvýšenie hlasitosti
40	0 – 9	Číselné tlačidlá pre predvoľbu a skladbu
41	PROG	Ukladanie staníc a titulov

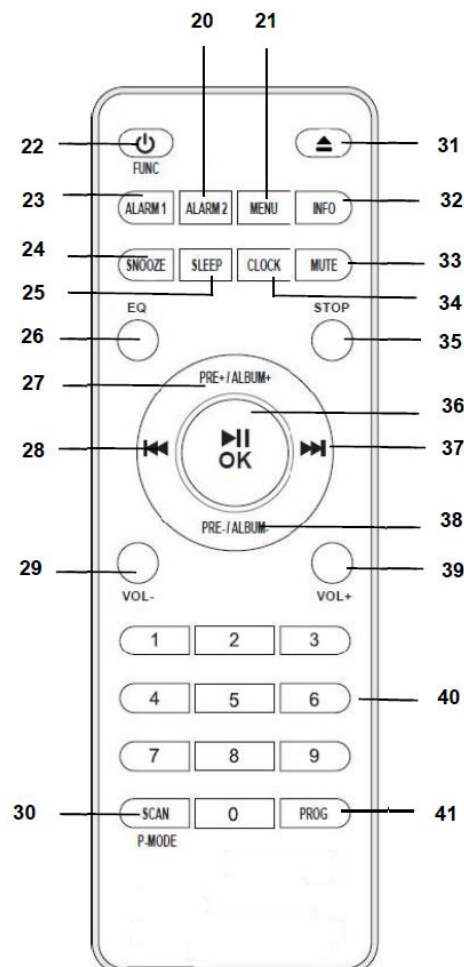

POUŽÍVANIE DIAL'KOVÉHO OVLÁDANIA

1. Zatlačením a posunutím zadného krytu otvorte priestor na batérie diaľkového ovládania.
2. Vložte dve batérie veľkosti AAA. Uistite sa, že póly (+) a (-) na batériách zodpovedajú pólom (+) a (-) vyznačeným v priestore pre batérie
3. Zatvorte kryt priestoru na batérie.

VYBALENIE

Odstráňte všetky obaly z jednotky. Obal si ponechajte. Ak ho budete likvidovať, urobte tak v súlade s miestnymi predpismi.

Hlavná jednotka

Diaľkové ovládanie (RC)

Napájanie striedavým/jednosmerným prúdom

Návod na použitie

ZAČÍNAME

ZDROJ NAPÁJANIA

Pripojte konektor jednosmerného prúdu napájacieho zdroja k zásuvke jednosmerného prúdu jednotky a zapojte adaptér do zásuvky. Tento systém je určený na prevádzku pri napájaní bežným striedavým prúdom 230 V/50 Hz.

Vytiahnite teleskopickú anténu a nastavte ju tak, aby bol príjem DAB/FM čo najlepší.

ZÁKLADNÁ OBSLUHA

ZAPNUTIE/VYPNUTIE

Stlačením tlačidla „/FUNC“ zapnete jednotku.

Ak chcete jednotku vypnúť, stlačte a podržte tlačidlo „/FUNC“.

VÝBER REŽIMOV

Opakovaným stláčaním tlačidla „/FUNC“ vyberte „DAB, FM, CD, USB, Bluetooth, Aux“.

Riadenia napájania ERP

Ak po ukončení prehrávania nikto nestlačí a nepodrží tlačidlo „/FUNC“ na vypnutie jednotky, jednotka sa po približne 20 minútach automaticky vypne.

Stlačením tlačidla „/FUNC“ na jednotke ju môžete znovu zapnúť.

NASTAVENIE HLASITOSTI/ZVUKU

Stlačením tlačidla „VOL-/VOL+“ znížite/zvýšite hlasitosť.

Opakovaným stláčaním tlačidla „EQ“ vyberiete režimy zvuku STREDNÝ/ROCKOVÝ/POPOVÝ/JAZZOVÝ/KLASICKÝ.

Stlačením tlačidla „MUTE“ stlmíte/zrušíte stlmenie zvuku.

Opakovaným stláčaním tlačidla „INFO“ získate dostupné informácie o staniciach/tituloch.

RÁDIO DAB

Vyberte režim DAB.

Rádio automaticky vykoná kompletne vyhľadavanie staníc DAB+. Stanice sú uložené v abecednom poradí v zozname staníc DAB.

Prehrá sa prvá dostupná stanica a automaticky sa nastaví hodiny.

POZNÁMKA:

Ak sa nenájde žiadny príjem DAB+, zmeňte polohu jednotky alebo nastavte anténu a stlačte a podržte tlačidlo „**SCAN/P-MODE**“ na diaľkovom ovládaní.

Stlačením tlačidla „**◀◀**“ alebo „**▶▶**“ vyberte stanicu zo zoznamu staníc a potvrdte tlačidlom „**▶▶/OK**“.

RÁDIO FM (UKW)

Vyberte režim FM.

Stlačením a podržaním tlačidla „**◀◀**“ alebo „**▶▶**“ spustíte automatické vyhľadavanie FM.

Opakovaným stláčaním tlačidla „**◀◀**“ alebo „**▶▶**“ môžete manuálne ladiť stanice.

Stlačením a podržaním tlačidla „**SCAN/P-MODE**“ spustíte funkciu automatického ukladania staníc v pásme FM.

Nájdene stanice sa automaticky uložia do predvolieb.

Ak máte stereo príjem a naladíte slabšiu FM stanicu, môže vzniknúť šum, môžete prepnúť pomocou ponuky na mono príjem popísaný neskôr.

PREDVOLENÁ FUNKCIA V REŽIME DAB/FM

Uloženie predvoľby

1. V režime prehrávania DAB/FM vyberte požadovanú rozhlasovú stanicu.
2. Stlačte tlačidlo „**PROG**“ na displeji sa zobrazí „P1 (Empty)“.
3. Vyberte požadované číslo predvoľby tlačidlami „**◀◀**“ alebo „**▶▶**“.
4. Potvrdte stlačením tlačidla „**▶▶/OK**“, na displeji sa zobrazí „Preset x Stored“.
5. Opakovaním vyššie uvedených krokov 1 – 4 naprogramujete 30 požadovaných staníc DAB alebo 30 staníc FM.

Vyvolanie predvoľby

Stlačením tlačidla „**PRE+/ALBUM+**“ alebo „**PRE-/ALBUM-**“ vyberte požadovanú predvoľbu.

Na priamy výber predvoľby môžete použiť aj číselné tlačidlo 0 – 9.

PONUKA DAB A FM

Stlačením tlačidla „**MENU**“ prejdite otvoríte ponuku FM.

Pomocou tlačidla „**◀◀**“ alebo „**▶▶**“ vyberte požadovanú možnosť a potvrdte tlačidlom „**▶▶/OK**“.

REŽIM DAB	REŽIM FM
Úplné vyhľadávanie: vykoná úplné vyhľadávanie DAB	Nastavenie vyhľadávania: Vyberte prah vyhľadávania FM pre všetky alebo len silné stanice.
Manuálne ladenie: môžete vybrať kanály DAB namanuálne vyhľadávanie	Nastavenie zvuku: Výber vynúteného režimu mono alebo stereo je povolený
DRC (Kompresia dynamického rozsahu) Táto funkcia (ak je k dispozícii od vysielateľa) redukuje rozdiel medzi najtichším a najhlasnejším vysielaným zvukom. Môžete si vybrať medzi vypnutím, nízkou a vysokou úrovňou	
ODSTRÁNENIE: odstráni nedostupné stanice zo zoznamu staníc	
Oznamovanie: Oznámenia zo staníc, ako napríklad dopravné hlásenia (TA), sa prenášajú do reproduktorov, ak sa objavajú. Môžete si vybrať medzi možnosťami Zapnuté, Vypnuté, Žiadne TA, Len TA.	
Systém:	
Jazyk	Výber dostupného jazyka zobrazenia.
Čas	Výber zdroja aktualizácie na automatické nastavenie času
Obnovenie výrobných nastavení	Nastavenie jednotky späť do výrobných nastavení
Verzia softvéru	Zobrazenie nainštalovanej verzie softvéru

HODINY

V prípade, že automatické nastavenie času nefunguje, môžete hodiny nastaviť manuálne.

1. V pohotovostnom režime stlačte a podržte tlačidlo „**CLOCK**“.
2. Pomocou „**◀◀**“ alebo „**▶▶**“ vyberte, či chcete mať 12 alebo 24-hodinovú indikáciu.
3. Stlačte tlačidlo „**CLOCK**“ na potvrdenie. Hodiny času budíka blikajú, stlačte „**◀◀**“ alebo „**▶▶**“ na výber hodín.
4. Stlačte tlačidlo „**CLOCK**“ na potvrdenie, stlačte „**◀◀**“ alebo „**▶▶**“ na výber minút.
5. Stlačte tlačidlo „**CLOCK**“ na potvrdenie a rovnakým spôsobom môžete nastaviť rok, mesiac a deň.

Každú možnosť je potrebné nastaviť pomocou „**◀◀**“ alebo „**▶▶**“ a potvrdiť pomocou „**CLOCK**“.

POUŽÍVANIE CD – MP3/USB

Poznámka: Režim CD alebo USB majú rovnaké postupy používania.

Prehrávanie CD alebo USB

1. Zapnite systém a režim CD alebo USB.
2. **CD:** Stlačením tlačidla „▲“ otvoríte dvierka mechaniky CD. Vložte disk CD potlačenou stranou nahor do priestoru na disk CD a opakovaným stlačením tlačidla „▲“ zatvorte dvierka mechaniky CD. Prehrávanie sa spustí.
USB: Do zásuvky USB opatrne vložte disk USB. Prehrávanie sa spustí.
3. Stlačením tlačidla „▶II/OK“ pozastavíte prehrávanie. Čas skladby začne blikať. Opätovným stlačením tlačidla „▶II/OK“ obnovíte prehrávanie.
4. Stlačením tlačidla „STOP“ zastavíte prehrávanie.

PRESKAKOVANIE SKLADIEB A VYSOKORÝCHLOSTNÉ VYHĽADÁVANIE SKLADIEB V REŽIME CD/USB

1. Počas prehrávania CD/USB opakovaným stláčaním tlačidla „◀◀“ alebo „▶▶“ preskočíte na nižšie alebo vyššie skladby. Disk sa začne prehrávať od vybranej skladby.
2. Ak chcete v rámci skladby rýchlo vyhľadávať dopredu alebo dozadu a nájsť jej konkrétnu pasáž, stlačte a podržte tlačidlo „◀◀“ alebo „▶▶“. Prehrávač bude vyhľadávať dozadu alebo dopredu vysokou rýchlosťou. Keď začujete požadovanú pasáž, uvoľnite tlačidlo a prehrávanie bude pokračovať normálne od tohto bodu.
3. Ak chcete vybrať ďalší priečinok (len album pri MP3), stlačte tlačidlo „PRE+/ALBUM+“ alebo „PRE-/ALBUM-“.

Poznámka: Skladby môžete vyberať aj pomocou číselných tlačidiel.

INFORMÁCIE O TITULE MP3

Stlačením tlačidla „INFO“ zobrazíte informácie o titule MP3 ID3 (titul/interpret).

OBNOVIŤ

Ak zmeníte režim alebo vypnete prístroj a vrátite sa do režimu CD alebo USB, prístroj spustí prehrávanie od posledného počúvaného bodu.

Ak stlačíte tlačidlo „STOP“ a znovu spustíte prehrávanie, jednotka sa spustí s prvou skladbou média.

Funkcia OPAKOVAŤ/NÁHODNE

Stlačením tlačidla „SCAN/P-MODE“ počas prehrávania môžete vybrať funkciu opakovania a náhodného výberu, jednu skladbu, opakovanie všetkých skladieb alebo opakovanie priečinka (len MP3) a náhodné prehrávanie v rozdielnom režime takto:



NAPROGRAMOVANÉ PREHRÁVANIE V REŽIME CD/USB

1. V režime zastavenia stlačte tlačidlo „**PROG**“ na diaľkovom ovládaní, aby ste vstúpili do režimu PROGRAM, na obrazovke sa zobrazí P01 T 001 (v režime CD).
2. Stlačením tlačidla „**◀◀**“/„**▶▶**“ a/alebo „**PRE+/ALBUM+**“/ „**PRE-/ALBUM-**“ vyberte požadovanú skladbu.
3. Potvrďte stlačením tlačidla „**PROG**“.
4. Opakovaním kroku 2 a kroku 3 pokračujte v programovaní.
Poznámka: Uložiť môžete celkovo 99 skladieb MP3 a 20 skladieb CD. Po prekročení limitu sa zobrazí „FULL“.
5. Stlačením tlačidla „**▶▶/OK**“ prehrávajte uložené skladby, stlačením tlačidla „**◀◀**“ alebo „**▶▶**“ vyberte skladbu v uloženej sekvencii.
6. Stlačením tlačidla „**STOP**“ dvakrát opustíte režim programového prehrávania. Celý program uložený v pamäti sa zruší.

BLUETOOTH®

Ak používate zvukové zariadenie *Bluetooth®*, uistite sa, že pracovná vzdialenosť je do 10 metrov. Na pracovnú vzdialenosť môže mať vplyv odlišné prostredie.

Táto jednotka má iba funkciu príjmu a nemôže sa pripojiť k slúchadlám *Bluetooth®* alebo podobným zariadeniam.

1. Vyberte režim *Bluetooth®*; ak nie je spárované žiadne zariadenie *Bluetooth®*, na displeji bude blikať „Not connected“.
2. Zapnite funkciu *Bluetooth®* na zariadení a vyberte „DAB980“. Po úspešnom spárovaní zvukového zariadenia zostane svietiť „Connected“.
3. Spustíte prehrávanie na zariadení *Bluetooth®*. Pomocou tlačidla „**▶▶/OK**“ môžete prehrávanie prerušiť alebo v ňom pokračovať.
4. Pomocou tlačidla „**◀◀**“ alebo „**▶▶**“ môžete vyberať skladby.

Poznámka:

Stlačte tlačidlo „**PROG**“, aby ste opäť vstúpili do režimu párovania. Na displeji bude blikať „Not connected“ a znova sa spustí vyhľadávanie.

POUŽÍVANIE VSTUPU AUX

Vyberte režim AUX.

Vložte zvukový kábel (nie je súčasťou dodávky) do zodpovedajúcej zásuvky „AUX“ jednotky (DAB980).

Spustíte prehrávanie pripojeného zariadenia a v DAB980 budete počuť zvuk.

Môže sa stať, že budete musieť nastaviť hlasitosť prehrávania na maximum.

POUŽÍVANIE SLÚCHADIEL



Počas bežnej prevádzky vložte kábel slúchadiel (nie je súčasťou dodávky) do zodpovedajúcej zásuvky „PHONES“ na jednotke.

Poznámka: Počas používania SLÚCHADIEL nastavte páčku hlasitosti nižšie. Aby ste predišli poškodeniu sluchu, nepočúvajte dlho pri vysokej hlasitosti.

SPÁNOK

Táto jednotka sa môže po uplynutí stanoveného času automaticky prepnúť do pohotovostného režimu.

Keď je jednotka zapnutá, opakovaným stláčaním tlačidla „**SLEEP**“ vyberte požadovaný čas spánku z možností Vypnuté – 120 – 110 – 90 – 80 – 70 – 60 – 50 – 40 – 30 – 20 – 10 – 5 minút.

Po uplynutí času spánku sa jednotka automaticky prepne do pohotovostného režimu.

Ak chcete deaktivovať časovač spánku, vyberte možnosť „Off“.

BUDÍK

Môžete nastaviť budík 1 a/alebo budík 2.

1. V pohotovostnom režime stlačte a podržte tlačidlo „**ALARM1**“.
2. Hodiny času budíka blikajú, stlačením tlačidla „**◀◀**“ alebo „**▶▶**“ vyberte hodinu.
3. Stlačte tlačidlo „**ALARM1**“ na potvrdenie, stlačte tlačidlo „**◀◀**“ alebo „**▶▶**“ na výber minút času budíka.
4. Stlačte tlačidlo „**ALARM1**“ na potvrdenie, stlačte tlačidlo „**◀◀**“ alebo „**▶▶**“ výber zdroja (bzučiak/DAB/FM/CD alebo USB).
Poznámka: V režime DAB alebo FM môžete ako ďalší krok vybrať číslo predvoľby.
5. Stlačte tlačidlo „**ALARM1**“ na potvrdenie, stlačte tlačidlo „**◀◀**“ alebo „**▶▶**“ na výber hlasitosti budíka.
6. Stlačte tlačidlo „**ALARM1**“ a budík 1 sa uloží a aktivuje.

POZNÁMKA: Keď chcete nastaviť budík 2, použite tlačidlo „**ALARM2**“ namiesto „**ALARM1**“.

AKTIVÁCIA/DEAKTIVÁCIA BUDÍKA

Ak chcete aktivovať/deaktivovať alebo zmeniť zdroj budíka, stlačte v pohotovostnom režime tlačidlo „**ALARM1**“ alebo „**ALARM2**“.

DEAKTIVÁCIA ZVUKOVÉHO TÓNU BUDÍKA

Keď zaznie budík, stlačte tlačidlo „**⏏/FUNC**“ na zastavenie zvukového tónu budíka.

ODLOŽENIE

Keď zaznie budík, stlačte tlačidlo „**SNOOZE**“ na prerušenie budíka. Budík zaznie znova po 9 minútach.

Aktuálnu verziu návodu môžete stiahnuť zo stránky www.soundmaster.de



Technické zmeny a chyby vyhradené.

Autorské práva: Woerlein GmbH, 90556 Cadolzburg, www.soundmaster.de

Kopírovanie možné len s povolením spoločnosti Woerlein GmbH



TECHNICAL SPECIFICATIONS

Hersteller - Netzteil Manufacturer – power supply Fabricant – alimentation Fabrikant – voiding	Produttore – alimentatore - napájecí zdroj Výrobca - napájanie	Wörlein GmbH Gewerbestr. 12, D-90556 Cadolzburg www.soundmaster.de HRB-Nr. 771 b. Amtsgericht Fürth/Bay.
Modellbezeichnung - Netzteil Model identifier – power supply Nom du modèle – alimentation Modelnaam – voeding	Nome del modello – alimentatore Identifikátor modelu - napájecí zdroj Identifikátor modelu - napájanie	OBL-1204000E
Spannungseingang Power input Entrée d'alimentation Voedingsingang	Ingresso di alimentazione Příkon Příkon	100-240V ~ 50/60Hz 1,5A
Spannungsausgang Power output Puissance de sortie Stroomuitgang	Uscita di Potenza Výkon Výkon	12,0V  4.0A 48,0W 
Durchschnittliche Effizienz im Betrieb Average active efficiency Efficacité active moyenne	Gemiddelde actieve efficiëntie Efficienza attiva media Průměrná aktivní účinnost Priemerná aktívna účinnosť	88,3 %
Effizienz bei geringer Last 10% Low load efficiency 10% Faible efficacité de charge 10% Laag laadrendement 10%	Bassa efficienza di carico 10%Účinnost při nízkém zatížení 10% Účinnosť pri nízkom zaťažení 10%	82,8 %
Leistungsaufnahme bei Nulllast No load power consumption Aucune consommation d'énergie de charge Onbelast stroomverbruik	Consumo energetico a vuoto Spotřeba energie bez zátěže Spotreba energie bez zaťaženia	≤ 0.1W
DAB/UKW Bereich DAB/FM range Plage DAB/FM DAB/FM-bereik	Portata DAB/FM Rozsah DAB/FM Rozsah DAB/FM	174.928 – 239.200 MHz 87.5 – 108.0 MHz
Bluetooth® - Version Bluetooth® - Version Bluetooth® - Version Bluetooth® - Versie	Bluetooth® - Versione Bluetooth® - verzia Verze Bluetooth®	Version 5.3 E.I.R.P < 10 dBm
Festsenderspeicher Preset station Stations présélectionnées Zendergeheugens	Stazioni in preselezione Přednastavená stanice Prednastavená stanica	30 DAB+, 50 UKW (FM)
Audio-Ausgangsleistung Audio power output Sortie de puissance audio Audio-uitgangsvermogen	Uscita di potenza audio Výstupný výkon zvuku Výstupný výkon zvuku	2 x 10 W RMS



Würlein GmbH
Gewerbestraße 12
D 90556 Cadolzburg, Germany

Tel: +49 9103 71 67 0
Fax: +49 9103 71 67 12
E-Mail: info@soundmaster.de
Internet: www.soundmaster.de

Hiermit bestätigt Würlein GmbH, dass sich dieses Gerät in Übereinstimmung mit den grundlegenden Anforderungen und den übrigen einschlägigen Bestimmungen der Richtlinie 2014/53/EU befindet.

Eine Kopie der Konformitätserklärung kann unter obenstehender Adresse bezogen werden.

Hereby, Würlein GmbH declares that this device is in compliance with the essential requirements and other relevant provisions of Directive 2014/53/EU.
A copy of the declaration of conformity can be obtained from the above address.

Par la présente, Würlein GmbH déclare que cet appareil est conforme aux exigences principales et autres clauses applicables de la Directive 2014/53/EU.
Une copie de la déclaration de conformité peut être obtenue à l'adresse ci-dessus.

Würlein GmbH verklaart hierbij dat dit apparaat in overeenkomst is met de essentiële vereisten en andere relevante bepalingen van de Richtlijn 2014/53/EU.
Een kopie van de conformiteitsverklaring kunt u verkrijgen op het hierboven vermelde adres.

Con la presente, Würlein GmbH dichiara che questo dispositivo è conforme ai requisiti essenziali e altre disposizioni contenute nella Direttiva 2014/53/EU.
Una copia della dichiarazione di conformità può essere richiesta all'indirizzo sopra indicato.

Härmed Würlein GmbH deklarerar att denna enhet är i överensstämmelse med de grundläggande kraven och andra relevanta bestämmelser i direktiv 2014/53/EU.
En kopia av försäkran om överensstämmelse kan erhållas från ovanstående adress.

Herved Würlein GmbH erklærer, at denne enhed er i overensstemmelse med de væsentlige krav og øvrige relevante krav i direktiv 2014/53/EU.
En kopi af overensstemmelseserklæringen kan hentes fra ovennævnte adresse.

Tímto Würlein GmbH prohlašuje, že toto zařízení je ve shodě se základními požadavky a dalšími příslušnými ustanoveními směrnice 2014/53/EU.
Kopii prohlášení o shodě lze získat na výše uvedené adrese.

Por este meio, Würlein GmbH declara que este dispositivo está em conformidade com os requisitos essenciais e outras disposições da Directiva 2014/53/EU.
Uma cópia da declaração de conformidade pode ser obtida no endereço acima.

Würlein GmbH confirma que este dispositivo cumple con los requisitos esenciales y otras disposiciones relevantes de la Directiva 2014/53/EU.
Se puede obtener una copia de la declaración de conformidad en la dirección anterior.

Würlein GmbH týmto potvrdzuje, že toto zariadenie je v súlade so základnými požiadavkami a ďalšími príslušnými ustanoveniami smernice 2014/53/EU.
Kópiu vyhlásenia o zhode je možné získať na uvedenej adrese.

Würlein GmbH potrjuje, da je ta naprava v skladu z bistvenimi zahtevami in drugimi ustreznimi določbami Direktive 2014/53/EU.

Kopijo izjave o skladnosti je mogoče dobiti na zgornjem naslovu.

Würlein GmbH confirmă prin prezenta că acest dispozitiv respectă cerințele esențiale și alte prevederi relevante ale Directivei 2014/53/EU.
O copie a declarației de conformitate poate fi obținută de la adresa de mai sus.

Würlein GmbH patvirtina, kad šis prietaisas atitinka esminius reikalavimus ir kitas atitinkamas Direktyvos 2014/53/EU nuostatas.
Atitikties deklaracijos kopiją galima gauti iš pirmiau nurodyto adreso.

A Würlein GmbH megerősíti, hogy ez az eszköz megfelel a 2014/53/EU irányelv alapvető követelményeinek és egyéb vonatkozó rendelkezéseinek.
A megfelelőségi nyilatkozat egy példányát a fenti címről szerezheti be.

Würlein GmbH potvürzhdava, che tova ustrojstvo e v süotvet-stvie süs süshtestvenite iziskvaniya i drugi prilozhimi razporedbi na Direktiva 2014/53 EUS. Kopie ot deklaratsiyata za süotvet-stvie mozhe da büde polucheno ot goreposocheniya adres.

Würlein GmbH kinnitab käesolevaga, et see seade vastab direktiivi 2014/53/EU olulistele nõuetele ja muudele asjakohastele sätetele.
Vastavusdeklaratsiooni koopiat saab eespool nimetatud aadressilt.

Würlein GmbH vahvistaa, että tämä laite on direktiivin 2014/53/EU olennaisten vaatimusten ja muiden asiaa koskevien säännösten mukainen.
Kopio vaatimustenmukaisuusvakuutuksesta on saatavissa edellä mainitusta osoitteesta.

Ar šo Würlein GmbH apstiprina, ka šī ierīce atbilst Direktīvas 2014/53/EU būtiskajām prasībām un citiem attiecīgajiem noteikumiem.
Atbilstības deklarācijas kopiju var iegūt, izmantojot iepriekš minēto adresi.

Würlein GmbH bekrefter herved at denne enheten er i samsvar med de vesentlige kravene og andre relevante bestemmelser i direktiv 2014/53/EU.
En kopi av samsvarserklæringen kan fås fra adressen ovenfor.

Würlein GmbH niniejszym potwierdza, że to urządzenie jest zgodne z zasadniczymi wymaganiami i innymi stosownymi postanowieniami dyrektywy 2014/53/EU.
Kopię deklaracji zgodności można uzyskać pod powyższym adresem.